



KEMENTERIAN PENDIDIKAN, KEBUDAYAAN, RISET, DAN TEKNOLOGI
BADAN STANDAR KURIKULUM, DAN ASESMEN PENDIDIKAN
PUSAT PERBUKUAN



KEMENTERIAN AGAMA
REPUBLIK INDONESIA
2021

Pendidikan Agama

Khonghucu

dan Budi Pekerti



Dewi Setiawan
Hanna Hadipranoto

SD KELAS II

Hak Cipta pada Kementerian Pendidikan, Kebudayaan, Riset, dan Teknologi Republik Indonesia.

Dilindungi Undang-Undang.

Disclaimer: Buku ini disiapkan oleh Pemerintah dalam rangka pemenuhan kebutuhan buku pendidikan yang bermutu, murah, dan merata sesuai dengan amanat dalam UU No. 3 Tahun 2017. Buku ini digunakan secara terbatas pada Sekolah Penggerak. Buku ini disusun dan ditelaah oleh berbagai pihak di bawah koordinasi Kementerian Pendidikan, Kebudayaan, Riset, dan Teknologi serta Kementerian Agama. Buku ini merupakan dokumen hidup yang senantiasa diperbaiki, diperbaharui, dan dimutakhirkan sesuai dengan dinamika kebutuhan dan perubahan zaman. Masukan dari berbagai kalangan yang dialamatkan kepada penulis atau melalui alamat surel buku@kemdikbud.go.id diharapkan dapat meningkatkan kualitas buku ini.

Pendidikan Agama Khonghucu dan Budi Pekerti untuk SD Kelas II

Penulis

Dewi Setiawan
Hanna Hadipranoto

Penelaah

Oei Kiem Hong
Suparno
M. Hamka

Penyelia

Supriyatno
Wawan Junaedi
E. Oos M. Anwas
Khofifa Najma Iftitah
Emira Novitriani Yusuf
Wati Solihal Sukmawati

Ilustrator

Erlangga Bagus Sulistyono

Penata Letak (Desainer)

Fuji Yaohana

Penyunting

Deder Suprichatin

Penerbit

Pusat Perbukuan
Badan Standar, Kurikulum, dan Asesmen Pendidikan
Kementerian Pendidikan, Kebudayaan, Riset, dan Teknologi
Komplek Kemdikbudristek Jalan RS. Fatmawati, Cipete, Jakarta Selatan
<https://buku.kemdikbud.go.id>

Cetakan pertama, 2021

ISBN 978-602-244-476-3 (Jilid Lengkap)

978-602-244-731-3 (Jilid 2)

Isi buku ini menggunakan huruf Nunito 14/24 pt, Vernon Adams.
xx, 236 hlm.: 29.7 cm.

Kata Pengantar

Kepala Pusat Perbukuan

Pusat Perbukuan; Badan Standar, Kurikulum, dan Asesmen Pendidikan; Kementerian Pendidikan, Kebudayaan, Riset dan Teknologi sesuai tugas dan fungsinya mengembangkan kurikulum yang mengusung semangat merdeka belajar mulai dari satuan Pendidikan Anak Usia Dini, Pendidikan Dasar, dan Pendidikan Menengah. Kurikulum ini memberikan keleluasaan bagi satuan pendidikan dalam mengembangkan potensi yang dimiliki oleh peserta didik. Untuk mendukung pelaksanaan kurikulum tersebut, sesuai Undang-Undang Nomor 3 tahun 2017 tentang Sistem Perbukuan, pemerintah dalam hal ini Pusat Perbukuan memiliki tugas untuk menyiapkan Buku Teks Utama.

Buku teks ini merupakan salah satu sumber belajar utama untuk digunakan pada satuan pendidikan. Adapun acuan penyusunan buku adalah Keputusan Menteri Pendidikan dan Kebudayaan Republik Indonesia Nomor 958/P/2020 tentang Capaian Pembelajaran pada Pendidikan Anak Usia Dini, Pendidikan Dasar, dan Pendidikan Menengah. Penyusunan Buku Teks Pelajaran Pendidikan Agama Khonghucu dan Budi Pekerti ini terselenggara atas kerjasama antara Kementerian Pendidikan dan Kebudayaan (Nomor: 62/IX/PKS/2020) dengan Kementerian Agama (Nomor: B-424/B.IX/PKS/09/2020). Sajian buku dirancang dalam bentuk berbagai aktivitas pembelajaran untuk mencapai kompetensi dalam Capaian Pembelajaran tersebut. Penggunaan buku teks ini dilakukan secara bertahap pada Sekolah Penggerak dan SMK Pusat Keunggulan, sesuai dengan Keputusan Menteri Pendidikan dan Kebudayaan Nomor 162/M/2021 tentang Program Sekolah Penggerak.

Sebagai dokumen hidup, buku ini tentunya dapat diperbaiki dan disesuaikan dengan kebutuhan. Oleh karena itu, saran-saran dan masukan dari para guru, peserta didik, orang tua, dan masyarakat sangat dibutuhkan untuk penyempurnaan buku teks ini. Pada kesempatan ini, Pusat Perbukuan mengucapkan terima kasih kepada semua pihak yang telah terlibat dalam penyusunan buku ini mulai dari penulis, penelaah, penyunting, ilustrator, desainer, dan pihak terkait lainnya yang tidak dapat disebutkan satu per satu. Semoga buku ini dapat bermanfaat khususnya bagi peserta didik dan guru dalam meningkatkan mutu pembelajaran.

Jakarta, Oktober 2021
Plt. Kepala Pusat,

Supriyatno
NIP 19680405 198812 1 001

Kata Pengantar

Kepala Pusat Bimbingan dan Pendidikan Khonghucu

Segala puji dan syukur tidak henti-hentinya saya panjatkan ke hadirat Tuhan Yang Maha Esa. Teristimewa ketika tim penulis buku teks utama mata pelajaran Pendidikan Agama Khonghucu dan Budi Pekerti untuk jenjang pendidikan dasar dan menengah berhasil menuntaskan tugasnya. Di samping karena hasil dari kerja keras, keberhasilan mereka merampungkan penulisan buku juga tidak lepas dari pertolongan Tuhan.

Dalam pandangan saya, buku yang berada di tangan pembaca budiman saat ini memiliki berbagai kelebihan. Di samping disesuaikan dengan Capaian Pembelajaran yang baru, buku teks utama ini juga mengintegrasikan berbagai isu penting yang sangat bermanfaat bagi kehidupan peserta didik sehari-hari. Di antara isu penting dimaksud adalah penghargaan terhadap keberagaman dan kebhinekaan. Dengan menanamkan rasa saling menghormati, peserta didik diharapkan mampu menjadi individu yang santun, individu yang tidak hanya menghargai pemberian Tuhan kepada dirinya, namun juga yang diberikan kepada orang lain.

Aspek penting lain yang dimuat dalam buku teks utama ini adalah perspektif adil gender. Peserta didik didorong untuk tidak membedakan peran gender yang cenderung disalahartikan dan dibakukan secara kurang tepat dalam kehidupan sehari-hari. Dengan menanamkan perspektif adil gender, saya berharap peserta didik perempuan dan laki-laki tidak lagi membedakan peran publik dan peran domestik seperti yang disalahpahami. Mereka diharapkan dapat melakukan peran gender secara bersama, sehingga terhindar dari cara pandang yang bias gender.

Hal penting lain tidak kalah penting yang dihadirkan dalam buku teks utama ini adalah perspektif Moderasi Beragama (MB). Sekalipun saya yakin semua agama mengusung ajaran moderat—seperti konsep Yin dan Yang yang diajarkan agama Khonghucu—namun tidak jarang terjadi pemahaman atau penafsiran terhadap ajaran agama secara tidak moderat. Oleh karena itu, di samping melibatkan sejumlah penelaah yang konsen terhadap konten buku dari aspek ajaran agama Khonghucu dan pedagogik, aspek MB juga ditelaah oleh tim penelaah khusus.

Saya berharap, penelaahan dari berbagai aspek tersebut dapat menjadikan buku ini menjadi lebih lengkap dan bermanfaat bagi peserta didik. Saya juga berharap, buku ini dapat menjadi salah satu media untuk menjadikan peserta didik agama Khonghucu menjadi seorang *Junzi* yang tentunya juga selaras dengan karakter pelajar Pancasila. Pelajar yang moderat dalam beragama dan sekaligus toleran terhadap perbedaan. Dengan demikian, generasi agama Khonghucu mampu menjadi insan yang beriman dan bertakwa, serta menjadi warga negara Indonesia yang teladan.

Jakarta, Oktober 2021
Kepala Pusat Bimbingan dan
Pendidikan Khonghucu,

Dr. H. Wawan Djunaedi, MA

Prakata

Wei De Dong Tian, Salam Kebajikan.

Puji syukur kami panjatkan ke hadirat Tian, Tuhan Yang Maha Esa dan bimbingan Nabi Kongzi atas penyelesaian Buku Siswa Pendidikan Agama Khonghucu dan Budi Pekerti SD kelas II. Terima kasih kami ucapkan kepada Kementerian Pendidikan dan Kebudayaan Republik Indonesia yang telah memberi kesempatan kepada kami melalui Pusat Kurikulum dan Perbukuan dan Pusat Bimbingan dan Pendidikan Khonghucu Kementerian Agama RI untuk berpartisipasi dalam penulisan buku ini. Tidak lupa kami ucapkan terima kasih kepada para penelaah dan pengolah naskah yang mendukung proses penyusunan hingga tuntas.

Penyusunan Buku Siswa ini bertujuan untuk menyajikan materi berdasarkan Kurikulum 2020 berupa naskah Capaian Pembelajaran fase A dan Capaian Pembelajaran per tahun yang diwujudkan oleh penulis dalam 6 pelajaran yang terbagi menjadi 15 sub pelajaran. Delapan fitur dan strategi pembelajaran berbasis aktivitas yang bervariasi telah disiapkan untuk menarik minat peserta didik dalam mempelajari agama Khonghucu. Profil Pelajar Pancasila menjadi warna dalam penyajian materi dan dialog tokoh-tokoh dari berbagai agama dan suku. Fitur Semua Saudara menyajikan materi moderasi beragama dalam pluralitas agama di Indonesia menjadi bagian pengembangan buku siswa ini.

Tokoh utama dalam buku ini bernama Wu Zhenhui bersama beberapa teman seiman dan lintas agama. Mereka dibimbing oleh seorang guru dalam menjawab berbagai pertanyaan. Keluarga Wu Zhenhui juga turut menemani peserta didik dalam proses belajar. Harapan kami, peserta didik dapat meniru keteladanan Wu Zhenhui yang terlihat dari cara berbicara, bersikap, dan bertindak sebagai figur seorang *Junzi*.

Buku Siswa ini dilengkapi dengan Buku Panduan Guru yang memberikan panduan kepada para pendidik dalam penyampaian materi dan penerapan semua aktivitas hingga penilaian peserta didik.

Semoga buku siswa ini menambah minat belajar peserta didik dalam mengarungi samudra ilmu, berlayar dengan kegembiraan dan menemukan banyak pengetahuan baru yang mencerahkan keingintahuan dalam proses membangun rumah rohani Khonghucunya.

Yakin Tian, Tuhan Yang Maha Esa dan Nabi Kongzi berkenan memberkahi setiap niat, rencana, dan usaha dalam kebajikan, *shanzai*.

Salam dalam Kebajikan,
Tim Penulis

Daftar Isi

Kata Pengantar Kepala Pusat Perbukuan.....	iii
Kata Pengantar Kepala Pusat Bimbingan dan Pendidikan Khonghucu	v
Prakata	vii
Daftar Isi.....	ix
Pengenalan Tokoh	xi
Fitur Buku	xv
Keimanan Pokok Agama Khonghucu.....	xvii
Doa Sebelum Belajar	xviii
Doa Setelah Belajar	xix
Delapan Pengakuan Iman	xx

Semester 1

Pelajaran 1. Semangat Berbakti..... 1

A. Aku Bersyukur.....	3
B. Kakek dan Nenek	13
C. Mematuhi Nasihat Orang Tua	23
D. Huang Xiang Anak Berbakti	32

Pelajaran 2. Aku Ciptaan Tian..... 41

A. Tian Maha Pencipta.....	43
B. Aktivitasku.....	53
C. Aku Bersahabat	67
D. Sima Guang yang Cerdik.....	79

Pelajaran 3. Teladanku.....93

- A. Nabi Kongzi Guruku 95
- B. Semangat Belajar Mengzi..... 109

Semester 2

Pelajaran 4. Aku Beribadah..... 121

- A. Sikap Berdoa dan Menghormat..... 123
- B. Tata Cara Bersembahyang..... 132
- C. Sembahyang Kepada Leluhur 144

Pelajaran 5. Keluargaku Harmonis 153

- A. Anggota Keluargaku..... 155
- B. Kong Rong Suka Mengalah 164

Pelajaran 6. Karunia Tian..... 175

- A. Watak Sejatiku 177
- B. Bakatku Karunia Tian..... 191
- C. Guan Yu yang Setia Kawan.....204

Glosarium..... 219

Daftar Pustaka..... 228

Profil Penulis 229

Profil Penelaah..... 231

Profil Editor..... 234

Profil Ilustrator..... 235

Profil Penata Letak (Desainer)..... 236

Pengenalan Tokoh



Hai, namaku **Wu Zhenhui!**
Aku berusia 8 tahun. Sekarang
aku duduk di kelas 2 SD.
Aku adalah anak sulung dari
dua bersaudara.



Adikku,
Wu Chunfang,
duduk di kelas
TK B.

Ini ayahku, **Wu
Guangliang.** Beliau adalah
seorang dokter yang cerdas
dan suka menolong.
Ibuku, **Lin Aixue** juga sangat
luar biasa. Ibuku sangat
sayang pada keluarga dan
serba bisa.



Pengenalan Tokoh



Ibu Guru
Wina

Aku juga punya guru yang sangat baik dan selalu menjawab pertanyaan-pertanyaanku. Beliau adalah **Ibu Guru Wina**.



Yongki
Cendana



Yao
Rongxin



Melissa
Hutama

Di sekolah, aku punya banyak sekali teman. **Yongki, Rongxin, dan Melissa** adalah teman seiman yang selalu bersamaku saat pelajaran agama. Selain itu, ada juga teman-teman sekelas dari berbagai latar belakang, asal, dan kepercayaan.

Pengenalan Tokoh



Rizky
Muhammad
(Islam)



Ayu Kanti
(Penghayat
Kepercayaan)



Ketut
Wiratama
(Hindu)



Christina
Simatupang
(Kristen)



Johannes
Gunawan
(Katolik)



Metta
Padmawati
(Buddha)

Pengenalan Tokoh



Kami bersekolah di Sekolah Dasar Tripusaka, sebuah sekolah nasional yang terbuka bagi semua pemeluk agama dan suku. Sekolah kami seperti Indonesia mini karena teman-temanku sangat beragam.

“Di empat penjuru lautan, semuanya saudara”

Kitab Lunny XII:5

Fitur



Aku Ingin Tahu

Materi yang akan dipelajari oleh peserta didik. Disajikan dengan gambar-gambar yang menarik.



Aku Bisa!

Kegiatan atau latihan untuk memantapkan pemahaman peserta didik terhadap materi.



DoReMi

Lagu rohani atau sanjak untuk mengasah kemampuan seni peserta didik dan mengembangkan kecerdasan musik.



Hanyu

Pengenalan cara penulisan, arti, serta pelafalan *Hanzi* sesuai dengan materi dan dilengkapi dengan latihan.



Kini Kutahu

Rangkuman atau ringkasan materi dalam bentuk bagan untuk mempermudah peserta didik memahami intisari subpelajaran.



Ibadah

Penjelasan singkat tentang ibadah yang akan diselenggarakan umat Khonghucu sesuai dengan penanggalan Kongzili dan penanggalan Yangli.



Renungan Junzi

Ajakan bagi peserta didik untuk melakukan *jingzuo* atau duduk tenang untuk merenungkan ayat suci atau *Dizigui* sebagai bagian dari refleksi diri.



Semua Saudara

Cerita bergambar tentang persahabatan teman-teman lintas agama dalam kegiatan di sekolah dan peringatan hari raya masing-masing agama.

Chengxinzhi 诚信旨

Keimanan Pokok Agama Khonghucu

Zhongyong 中庸 Bab Utama:1

天命之谓性, 率性之谓
道修道之谓教

*Tiānmìng zhī wèi xìng, shuài xìng zhī wèi
dào xiū dào zhī wèi jiào*

Firman Tian itulah dinamai Watak Sejati. Hidup mengikuti Watak Sejati itulah dinamai menempuh Jalan Suci. Bimbingan menempuh Jalan Suci itulah dinamai Agama.

Daxue 大学 Bab Utama:1

大学之道, 在明明德
在亲民, 在止于至善

*Dàxué zhī dào, zài míngmíng dé
zài qīn mǐn, zài zhǐ yú zhì shàn*

Adapun Jalan Suci yang dibawakan Ajaran Besar ini, ialah: menggemilangkan Kebajikan Yang Bercahaya, mengasahi rakyat, dan berhenti pada puncak Kebaikan.

Shujing 书经

Wéi dé dòng Tiān 惟德动天

Hanya Kebajikan Tuhan Berkenan

Xián yǒu yì dé 咸有一德

Sungguh milikilah yang satu itu Kebajikan

Shàn zāi 善哉

Demikian sebaik-baiknya

Doa Sebelum Belajar

Ke hadirat *Tian* Yang Maha Esa
dengan bimbingan Nabi Kongzi
dipermuliakanlah.

Terima kasih *Tian*
atas kesempatan yang *Tian* berikan kepada kami.
Bimbinglah kami untuk dapat tekun belajar.

Huang Yi Shangdi 皇矣上帝
Wei Tian You De 惟天佑德
Shanzai 善哉



Doa Setelah Belajar

Puji dan syukur ke hadirat *Tian*,
Semoga berolehlah kami
kekuatan dan kemampuan
untuk menjalankan dan mengembangkan cinta kasih,
kebenaran, susila, bijaksana, dan dapat dipercaya
di dalam hidup sehari-hari

Huang Yi Shangdi 皇矣上帝

Wei Tian You De 惟天佑德

Shanzai 善哉



Bāchéngzhēnguī

八城箴规

Delapan Pengakuan Iman

- 1. Chéng Xìn Huáng Tiān 诚信皇天**
Sepenuh Iman Percaya Kepada Tuhan Yang Maha Esa
- 2. Chéng Zūn Jué Dé 诚尊厥德**
Sepenuh Iman Menjunjung Kebajikan
- 3. Chéng Lì Míng Mìng 诚立明命**
Sepenuh Iman Menegakkan Firman Gemilang
- 4. Chéng Zhī Guǐ Shén 诚知鬼神**
Sepenuh Iman Menyadari Adanya Nyawa dan Roh
- 5. Chéng Yáng Xiào Sī 诚养孝思**
Sepenuh Iman Memupuk Cita Berbakti
- 6. Chéng Shùn Mù Duó 诚顺木铎**
Sepenuh Iman Mengikuti Genta Rohani Nabi Kongzi
- 7. Chéng Qīn Jīng Shū 诚钦经书**
Sepenuh Iman Memuliakan Kitab Sishu dan Wujing
- 8. Chéng Xíng Dà Dào 诚行大道**
Sepenuh Iman Menempuh Jalan Suci

Shànzāi 善哉

Pelajaran 1

Semangat Berbakti



Kalian mampu

- Mengenal arti berbakti
- Mengetahui jasa-jasa orang tua
- Memahami arti keluarga

1. Semangat Berbakti



A. Aku Bersyukur



B. Kakek dan Nenek



C. Mematuhi
Nasehat Orang Tua



D. Huang Xiang
Anak Berbakti

A. Aku Bersyukur



Aku Ingin Tahu





Ayo Membaca

Ayah dan ibu adalah wakil *Tian*.

Selama 9 bulan ibu mengandungku.

Ayah bekerja untuk memenuhi kebutuhan keluarga.

Aku bersyukur memiliki ayah dan ibu.

Keluargaku saling menyayangi.





Ayo Mengamati

Mari mengamati gambar di bawah ini!



Ayah dan ibu menikah di *litang*. Berdoa memohon restu Tian dan Nabi Kongzi.



Beberapa bulan kemudian doa ayah ibu terkabul. Di perut ibu ada sesuatu yang bergerak. Lama kelamaan sesuatu tersebut menjadi besar.



Akhirnya ibu melahirkan setelah 9 bulan mengandung. Ayah ibu merasa senang dikaruniai seorang anak.



Ayah ibu menjaga & merawat anaknya penuh cinta kasih.

- Berapa bulan ibu mengandung anaknya?
- Bagaimana kalian berterima kasih kepada ibu?



- Apa isi percakapan antara Zhenhui dan Ibu?
- Bagaimana cara berterima kasih kepada orang yang telah merawat kalian?



Renungan Junzi



Ayo Memahami

Dipanggil ayah dan bunda segera menyahut.
Diperintah ayah dan bunda wajib melaksanakan.
(Dizigui)





Aku Bisa



Ayo Menulis

Buatlah ungkapan syukur.

Terima kasih kepada ayah dan ibu!

A large rectangular area with a double-line purple border, containing ten horizontal purple lines for writing.



Kegiatan

Catatlah kegiatan yang memerlukan bantuan ayah dan bantuan ibu!

No.	Bantuan Ayah	Bantuan Ibu



Keluarga Junzi

Bertanyalah kepada orang tua kalian cara bersyukur kepada *Tian*.



Kini Kutahu

Tian
menciptakanku
melalui

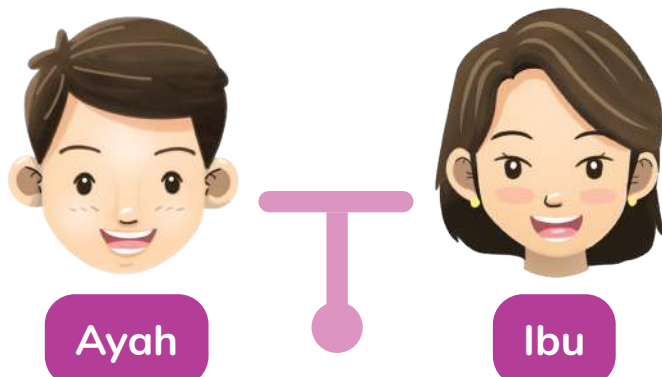

Berterima kasih
kepada Ayah dan Ibu

Bersyukur
kepada Tian

Ibu meng-
andung 9 bulan

Merawat dan
mengasuh

Membimbing
dan mendidik



DoReMi

Bundaku

Oleh: ER

Bundaku yang kusayangi
Padamu aku bersujud
Trimalah bakti diriku
Menurut bimbingan Khongcu
Doaku dan harapanku
Semoga bunda bahagia
Kujaga sepanjang masa
Baktiku slalu padamu

B. Kakek dan Nenek

Aku Ingin Tahu





Ayo Membaca

Orang tua dari ayah dan ibu disebut kakek dan nenek.

Kakek dan nenek menyayangiku.

Aku bersyukur mempunyai kakek dan nenek.

Terima kasih, kakek dan nenek.



Ayo Mengamati



Zhenhui sudah
membuat
lukisan untuk
Kakek.

Kalau
Chunfang
membelikan
alat pancing.

- Apa informasi yang disampaikan Ibu?
- Apa hadiah pemberian Zhenhui dan Chunfang?



Orang tua mengajari anaknya cara bersikap baik. Harus bersikap hormat kepada kakek dan nenek. Sebagai seorang anak harus melaksanakannya.



Memberikan hadiah tidak harus mahal.
Tidak pula selalu harus membeli.
Kalian mampu membuatnya.
Hadiah terbesar adalah sebuah kasih sayang.
Senantiasa *Tian* memberikan kita kesehatan.



Renungan Junzi



Ayo Memahami

Hal-hal yang disukai orang tua,
lakukanlah semampu kita.

Hal-hal yang tidak disenangi orang tua,
singkirkan dengan penuh kewaspadaan.

(Dizigui)





Aku Bisa

Mari membuat pohon keluarga.

Tempelkan foto keluargamu.

Kakek, nenek, ayah, ibu beserta saudaramu.

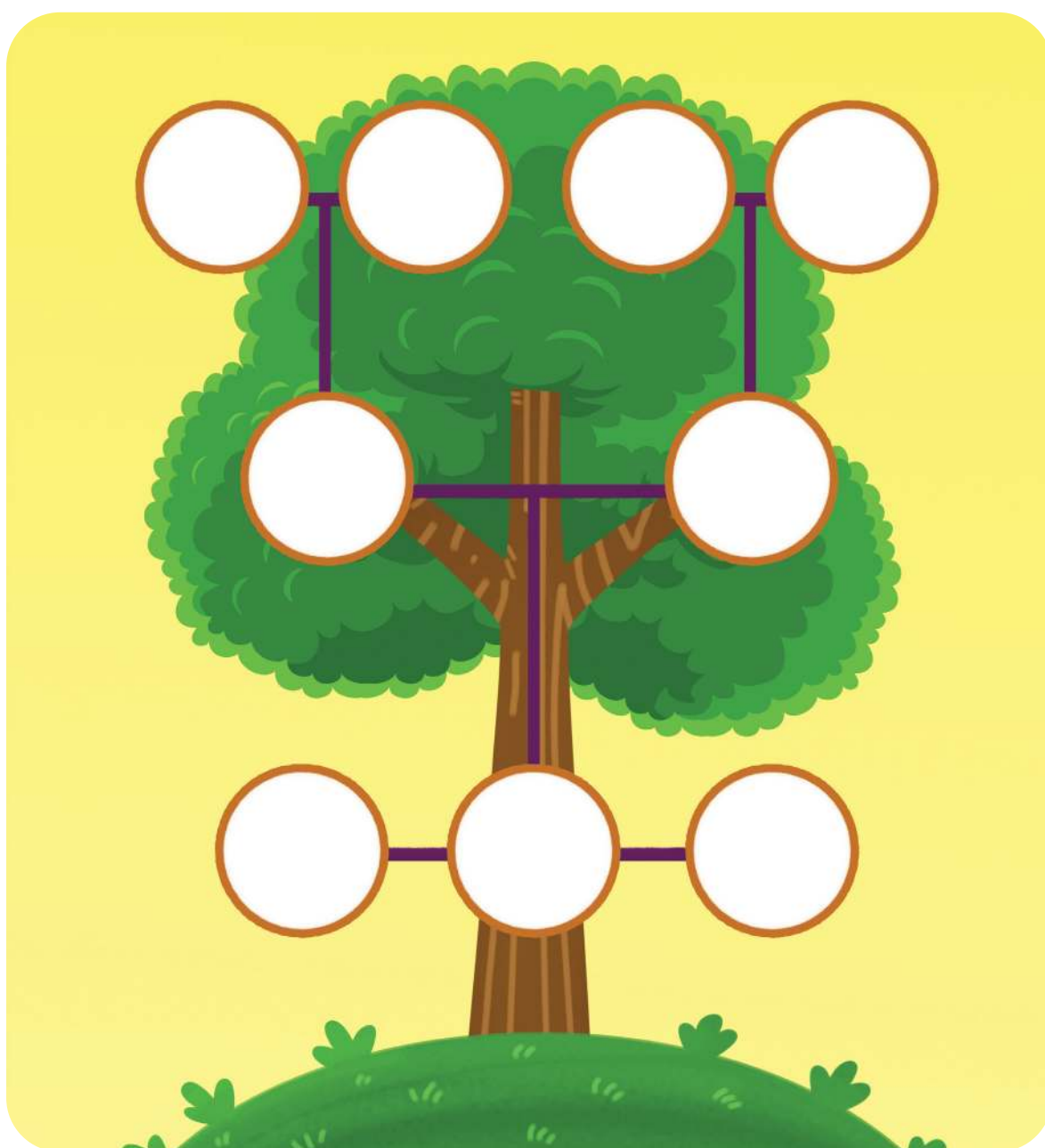



Kegiatan

Buatlah kartu ucapan selamat ulang tahun untuk kakek atau nenek.

Tuliskan doa untuk kakek atau nenek.



Keluarga Junzi

Bertanyalah kepada orang tua kalian contoh sikap menghormati orang tua.



Kini Kutahu

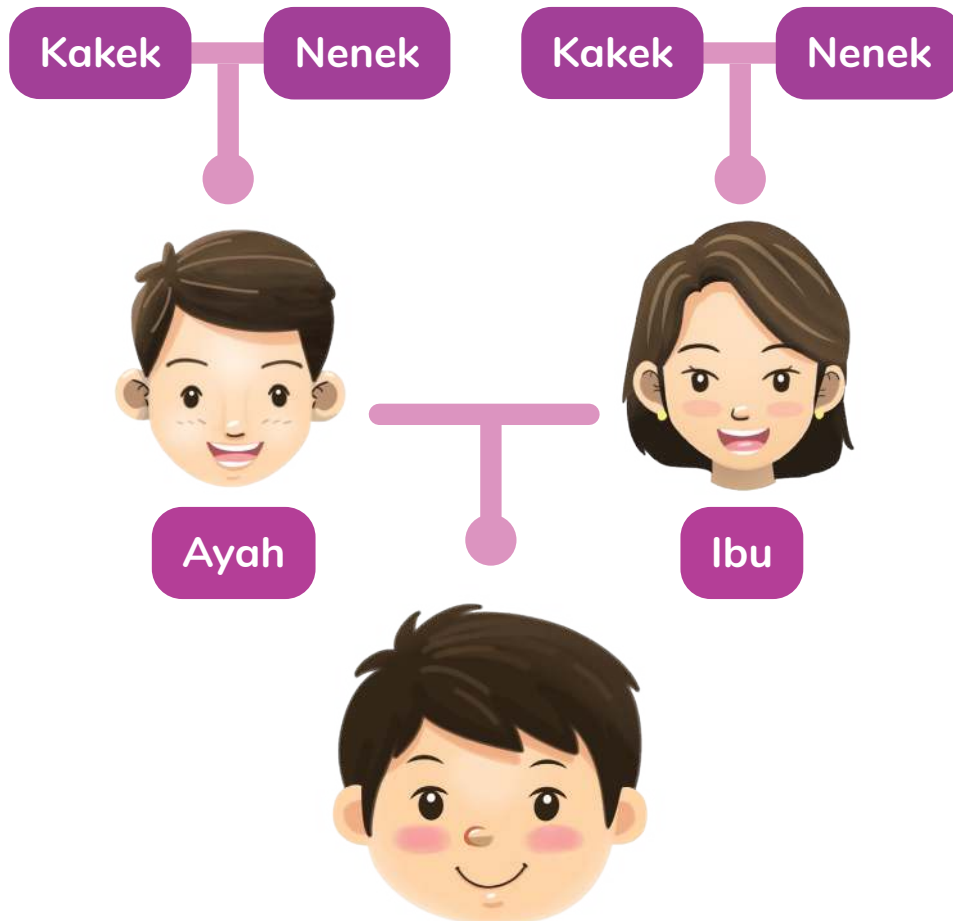

Menghormati Kakek dan Nenek

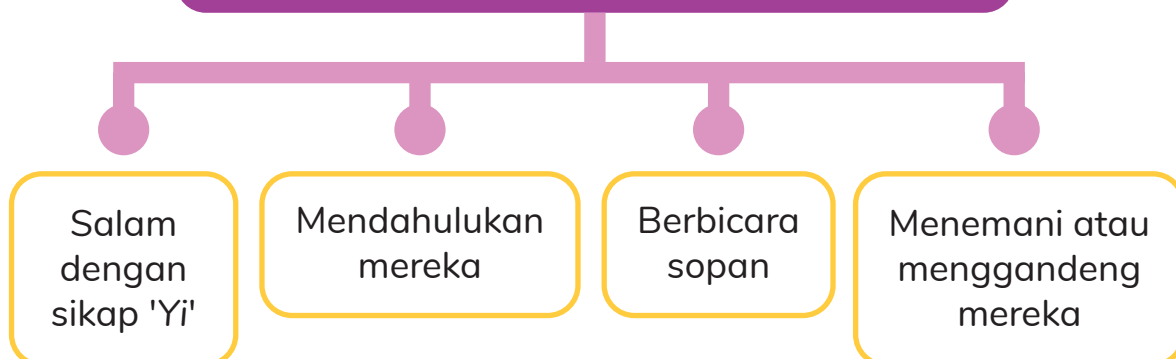



Hanyu

爷爷

Yéye
Kakek

奶奶

Nǎinai
Nenek

爷爷 Yéye

爷 丿 丿 丿 父 爷 爷 爷

Grid for practicing the character '爷爷' (Yéye).

奶奶 Nǎinai

奶 丿 丿 女 奶 奶 奶

Grid for practicing the character '奶奶' (Nǎinai).



DoReMi

Menuntut Ilmu

Oleh: ER

Menuntut ilmu
Setiap hari
Janganlah lupa
Diulang lagi
Latih dirimu
Pada masa muda
Bina diri slalu
Ajaran Nabi
Sabda Nabi Khongcu
Bekal hidupmu



Semua Saudara



Hari Anak Nasional

Peringatan Hari Anak Nasional jatuh tanggal 23 Juli. Merupakan saat yang tepat untuk mengingatkan sikap menghormati, menghargai dan menjamin hak anak Indonesia dalam berkehidupan. Meningkatkan rasa kepedulian terhadap perlindungan anak.

C. Mematuhi Nasihat Orang Tua



Aku Ingin Tahu





Ayo Membaca

Anak berbakti mematuhi nasihat orang tua.
Orang tua bersedih bila anaknya sakit.
Terima kasih untuk ayah dan ibu.
Akan ku laksanakan nasihat yang diberikan.



Ayo Bermain Peran





Ayo Berdiskusi

Bersikap tepat dengan melaksanakan 4 pantangan.



Tuliskan empat pantangan dalam agama Khonghucu!

Yang tidak susila _____

Yang tidak susila _____

Yang tidak susila _____

Yang tidak susila _____



Renungan Junzi



Ayo Memahami

Saat orang tua memberi nasihat.
Simaklah dengan seksama.
Bila orang tua menegur kita.
Turutilah dan terima dengan ikhlas.
(Dizigui)





Aku Bisa

Tuliskan nasihat-nasihat yang diberikan ayah dan ibu!

Berilah tanda centang (√) jika kalian telah mematuhi.

Berilah tanda silang (X) jika belum dipatuhi.

Nasihat Ayah	Aku Sudah Patuh (√)	Aku Belum Patuh (X)
Nasihat Ibu	Aku Sudah Patuh (√)	Aku Belum Patuh (X)



Ayo Berkreasi

**Tuliskan janjimu untuk menghormati orang tua.
Hiaslah semenarik mungkin!**



Kegiatan

Ayo membuat kartu 4 pantangan!

Siapkan 4 potong karton ukuran 20 x 15 cm.

Isilah setiap kartunya dengan contoh yang kalian ketahui.

Susunlah kartu dan gantungkan di kamar kalian!



Yang tidak susila
jangan dilihat



Yang tidak susila
jangan didengar



Yang tidak susila
jangan diucapkan



Yang tidak susila
jangan dilakukan



Keluarga Junzi

Ceritakanlah kepada orang tua 4 pantangan dalam agama Khonghucu.



Kini Kutahu



Yang tidak susila
jangan dilihat



Yang tidak susila
jangan didengar



Yang tidak susila
jangan diucapkan



Yang tidak susila
jangan dilakukan



DoReMi

Bimblinglah Kami

Oleh: ER

Bimblinglah kami
Ya Nabi Khongcu
Ke jalan benar
Menurut ajaranMu
Menempuh hidup
Di dalam dunia
Agar hidup kami
Aman dan sentosa



Ibadah



Sembahyang Leluhur (Zhongyang)

Sembahyang leluhur merupakan perwujudan laku bakti. Untuk yang telah berpulang ke haribaan Tuhan Yang Maha Esa. Sembahyang leluhur diperingati pada tanggal 15 bulan 7 Kongzili.

D. Huang Xiang Anak Berbakti



Aku Ingin Tahu





Ayo Mengamati

Cerita: **“Huang Xiang Menghangatkan Tempat Tidur.”**

Mengisahkan kesetiaan anak kepada ayahnya.

Zaman Dinasti Han.
Tepatnya di Provinsi Hubei.
Kota Jiang Xia, Tiongkok.

Tinggallah seorang
anak bernama
Huang Xiang.

Ketika berusia 9 tahun,
Ibunya telah meninggal
dunia. Ayahnya begitu
lemah tubuhnya dan
sakit-sakitan.

- Apa pendapat kalian tentang Huang Xiang?



Ayo Membaca



Huang Xiang anak yang rajin.
Ia suka membantu ayahnya bekerja.
Ia juga berusaha menjaga kesehatan ayahnya.



Setiap malam saat musim panas.
Agar sejuk ia mengipasi tempat tidur ayahnya
Hal itu dilakukan agar ayahnya dapat tidur nyenyak.

Setiap malam saat musim dingin, Huang Xiang menghangatkan tempat tidur ayahnya. Caranya dengan tidur di atasnya terlebih dahulu. Setelah hangat ia menuntun ayahnya ke tempat tidur.



Warga sekitar merasa senang kepada Huang Xiang. Karena ia sangat pengertian terhadap ayahnya. Huang Xiang anak yang berbakti.





Renungan Junzi



Ayo Memahami

Berikan kehangatan di musim dingin.

Berikan kesejukan di musim panas.

Berikan salam di pagi hari.

Berikan ketenangan di malam hari.

(Dizigui)





Aku Bisa



Ayo Bercerita

Cerita dan peragakan cara Huang Xiang merawat ayahnya!

Majulah ke depan kelas bersama teman!





Kegiatan

Warnailah salah satu contoh sikap tanggung jawab seorang anak kepada orang tuanya!

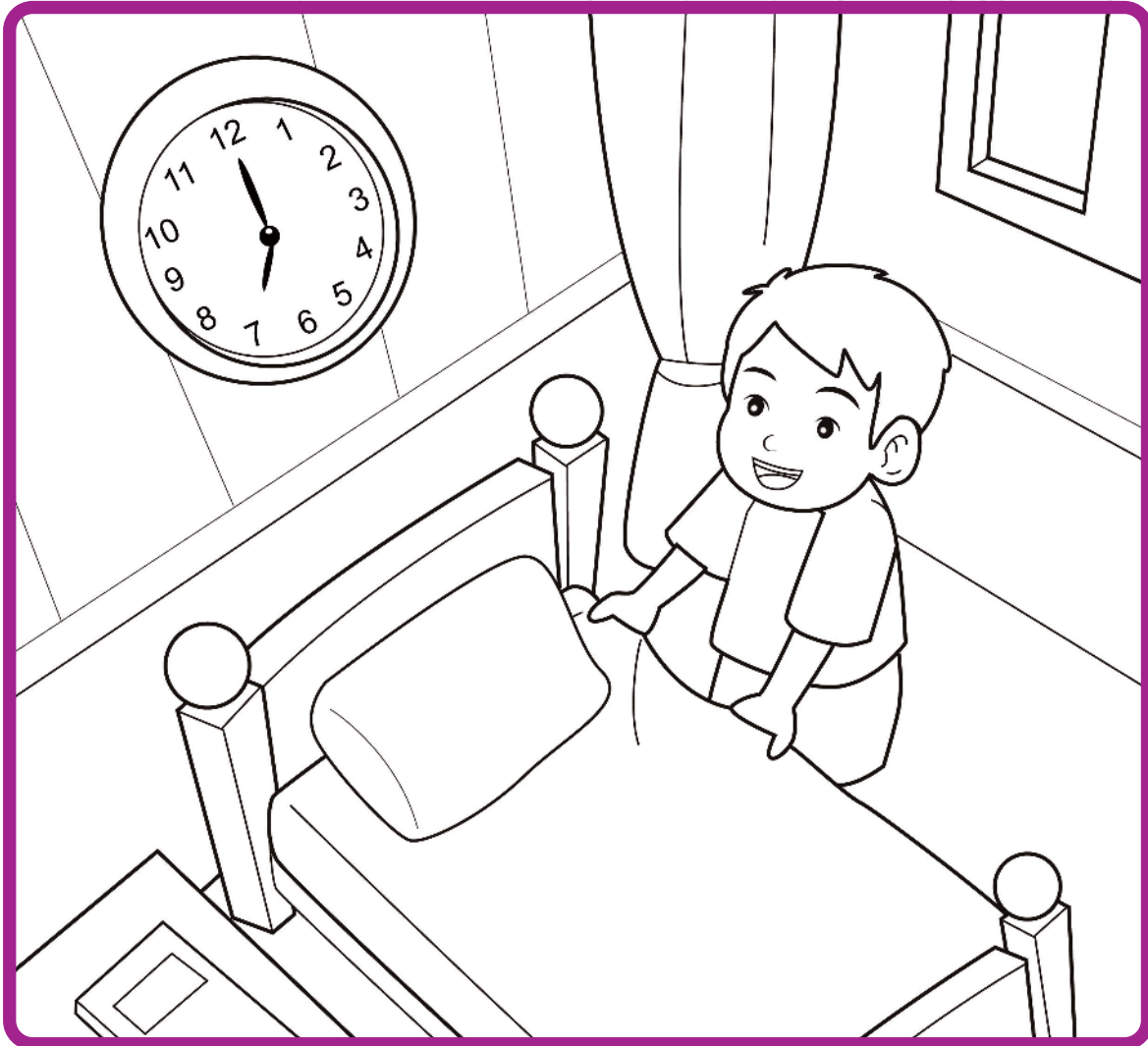

Keluarga Junzi

Bekerja samalah dengan orang tua untuk membantu menyelesaikan pekerjaan di rumah.



Kini Kutahu



Huang Xiang

Tubuh ayahnya lemah dan sakit-sakitan

Ibunya meninggal saat ia berusia 9 tahun

Perhatian kepada ayahnya



Musim panas menyejukkan tempat tidur ayah (dikipasi)



Musim dingin menghangatkan tempat tidur ayah (tidur di atasnya terlebih dahulu)

Anak yang berbakti



DoReMi

Hidup dalam Dunia

Oleh: ER

Kewajiban manusia
Hidup dalam dunia
Turutlah ajarannya
Nabi Khongcu yang mulia
Utamakanlah bakti
Kepada orang tua
Cintailah sesama
Insan Tuhan di dunia
Janganlah mendekati
Tingkah tak beriman
Jadilah insan Tuhan
Hidup dalam dunia

KEMENTERIAN PENDIDIKAN, KEBUDAYAAN, RISET, DAN TEKNOLOGI
REPUBLIK INDONESIA, 2021
Pendidikan Agama Khonghucu dan Budi Pekerti
untuk SD Kelas II
Penulis: Dewi Setiawan, Hanna Hadipranoto
ISBN: 978-602-244-731-3 (Jilid 2)

Pelajaran 2

Aku Ciptaan Tian

Kalian mampu

- Meyakini Tian sebagai pencipta
- Membiasakan tanggung jawab terhadap diri sendiri
- Menunjukkan sikap saling menghormati dan menolong

2. Aku Ciptaan Tian



A. Tian Maha Pencipta



B. Aktivitasku



C. Aku Bersahabat



D. Sima Guang yang Cerdik

A. Tian Maha Pencipta



Aku Ingin Tahu

Bu Wina, apakah bumi dan alam semesta diciptakan oleh Tian?

Betul Melissa. Tian menciptakan alam semesta dan menjadikannya teratur.



Ayo Membaca

Tian Maha Pencipta.

Tian telah menciptakan alam semesta beserta isinya.

Tian menciptakan bumi, matahari, bulan, dan bintang.

Tian juga menciptakan manusia, hewan, dan tumbuh-tumbuhan.

Setiap ciptaan *Tian* selalu bermanfaat untuk kehidupan.

Kita harus memelihara seluruh ciptaan *Tian*.

Menjaga alam semesta agar tidak terjadi bencana.



Tian membuat alam semesta menjadi teratur.
Siang berganti malam.



Hari berganti hari.



Musim berubah pada waktunya.



Semua ciptaan *Tian* terpelihara sejak dulu hingga saat ini.

Hukum *Tian* bersifat abadi.

Kita harus bersyukur, berterima kasih kepada *Tian*.



Renungan Junzi



Ayo Memahami

Zengzi berkata,

“Pohon wajib dipotong pada waktunya;
burung-hewan wajib disembelih hanya
pada waktunya”.

Nabi bersabda,

“Sekali memotong pohon,
sekali menyembelih hewan tidak pada waktunya,
itu melanggar laku bakti.”

(Kitab Liji 21 (Ji Yi II):13)

Lingkari perilaku yang menggambarkan ayat
di atas.





Aku Bisa



Ayo Lakukan

Amati ciptaan *Tian* di lingkungan sekitarmu yang dapat disyukuri.

No.	Ciptaan <i>Tian</i> yang aku syukuri



Ayo Cari Tahu

Berilah tanda centang (✓) pada perilaku merawat ciptaan Tian.

Berilah tanda silang (X) pada perilaku merusak ciptaan Tian.

Perilaku Manusia	Merawat Ciptaan Tian (✓)	Merusak Ciptaan Tian (x)
		
		
		
		
		



Kegiatan

Marilah membuat poster pada selembar kertas.

Poster berisi ajakan untuk menjaga alam ciptaan *Tian*, misalnya menjaga hewan atau tumbuhan, dan hemat menggunakan listrik atau air.



Kalian bebas memilih satu tema.

Berilah gambar dan kalimat yang berisi ajakan.



Keluarga Junzi

Ceritakanlah kepada orang tua kalian cara menjaga ciptaan *Tian*.



Kini Kutahu

Tian Maha Pencipta

Menciptakan sistem yang teratur dan abadi



Pergantian siang dan malam



Perubahan musim

Bermanfaat untuk kehidupan semua makhluk hidup

Manusia wajib

- Bersyukur
- Memelihara
- Memanfaatkan dengan bijaksana (hemat listrik dan air)
- Mempertimbangkan akibat



DoReMi

Mentari Pagi

Oleh: ER

Sinar matahari
Menyingsing di pagi hari
Menyinari sluruh bumi
Pemberi hidup abadi
Sabda suci Nabi
Wahyu *Tian* Yang Maha Esa
Laksana mentari pagi
Pembimbing umat manusia

Reff:

Ajaran Nabi Khongcu
Yang difirmankan Tuhan
Peneguh iman kita di dalam jalan suci
Sinar matahari pemberi hidup abadi
Bagaikan ajaran Khongcu
Penyuluh hidup insani

B. Aktivitasku



Aku Ingin Tahu

Yongki, mengapa kamu mengantuk saat pelajaran?



Maaf, Bu. Yongki lupa ada ulangan hari ini, Bu. Jadi Yongki baru belajar pukul 9 malam.



Yongki harus lebih cermat dan membuat catatan.

Kalian perlu tidur 8-10 jam setiap hari. Kurang tidur menyebabkan kelelahan dan mudah sakit.





Ayo Membaca

Aku diciptakan oleh *Tian* melalui orang tua.

Aku bersyukur kepada *Tian*.

Caraku bersyukur adalah menjaga tubuh tetap sehat.

Agar sehat aku harus hidup dengan teratur.

Aku selalu makan dan tidur tepat waktu.

Mama mengajarkan aku mengatur jadwal kegiatan.

Tubuh yang sehat membuatku dapat beraktivitas sepanjang hari.



Berikut ini adalah jadwal kegiatan Zhenhui.



Zhenhui bangun tidur



Zhenhui selesai mandi, memakai seragam, dan siap untuk sarapan



Zhenhui belajar di sekolah



Zhenhui bermain bersama teman di sekolah



Zhenhui mengganti pakaian di rumah dan makan siang

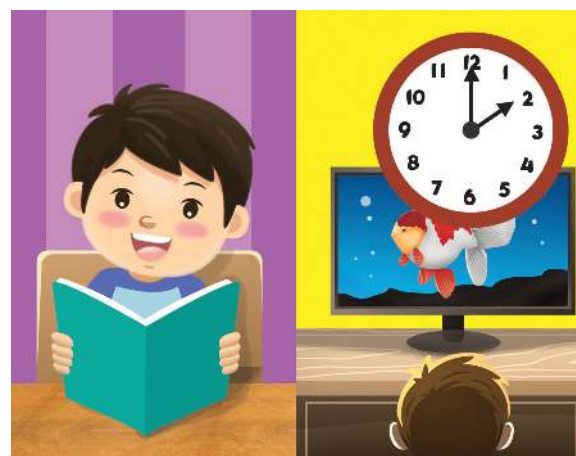

Zhenhui membaca buku atau menonton televisi



Zhenhui bersepeda keluar rumah



Zhenhui mandi



Zhenhui makan malam bersama keluarga



Zhenhui belajar dan menyiapkan keperluan sekolah untuk besok



Zhenhui sembahyang malam





Zhenhui bersiap tidur, mengucap salam kepada papa dan mama



Ayo Berlatih

Tuliskan jadwal kegiatan sehari-hari kalian secara urut.

Ceritakan kegiatan kalian dengan teman secara berpasangan.

Kegiatanku Sehari-hari		
Pagi Hari	Siang Hari	Malam Hari
		



Renungan Junzi



Ayo Memahami

Sekejap waktu
kita akan
menjadi tua.
Hargai waktu
mulai dari
saat ini.
(Dizigui)





Aku Bisa



Ayo Lakukan

Mematuhi jadwal kegiatan

Warnailah 👍 jika menggambarkan disiplin mematuhi jadwal kegiatan.

Warnailah 👎 jika menggambarkan tidak disiplin mematuhi jadwal kegiatan





Ayo Cari Tahu

Apa yang terjadi saat kalian dapat disiplin?

Apa yang terjadi saat kalian dapat merawat tubuh?

Tariklah ke gambar yang sesuai.



Zhenhui mandi 2 kali sehari



Melissa tidur tepat waktu



Badan terasa segar



Badan menjadi gatal



Mengantuk di kelas



Berse semangat sekolah



Makan tepat waktu



Bermain dengan semangat



Sakit perut



Menyiapkan keperluan sekolah pada malam hari



Lupa membawa buku ke sekolah



Tidak ada barang yang tertinggal



Kegiatan

Marilah membuat jadwal kegiatan pada selembar kertas.

Buat tabel seperti contoh di bawah ini.

Tuliskan kegiatan kalian sehari-hari.

Kalian dapat menempel jadwal tersebut di ruang belajar.

Waktu	Pagi	Siang	Sore	Malam
Senin				
Selasa				
Rabu				
Kamis				
Jumat				
Sabtu				
Minggu				



Keluarga Junzi

Bertanyalah kepada orang tua pentingnya memiliki jadwal kegiatan.



Kini Kutahu

**Memiliki jadwal
kegiatan setiap hari**

Patuh dan tertib melaksanakan

Tujuan

Kegiatan berjalan baik

- Tepat waktu
- Berpakaian rapi
- Tugas selesai
- Tidak mengganggu orang lain

Hidup menjadi teratur

Menjaga
kesehatan
tubuh

Belajar mandiri dan bertanggung jawab

- Mengerjakan sendiri tanpa diperintah atau dibantu
- Mempersiapkan semua kebutuhan



DoReMi

Jalan Kebajikan

Oleh: Tjoa Ang Tries

Betapa indah agung dan mulia
Jalan kebajikan
Yang Nabi sabdakan
Lembut terasa menyentuh kalbu
Genta suci-Mu
Gemakan kedamaian
Bimbing kami
Ya Nabi Khongcu
Di dalam ajaranmu
Agar kami dapat selalu
Berjalan di dalam kebajikan mulia
Hanya di dalam
Sabda Nabi Khongcu
Nabi Agung sepanjang masa



Ibadah

Sembahyang Zhongqiu



Pernahkah kalian memakan kue bulan?
Kue bulan adalah sajian khusus saat
persembahyangan Zhongqiu.



Sembahyang Zhongqiu diperingati setiap tanggal 15 bulan
8 Kongzili. Saat itu cuaca sangat baik dan bulan cemerlang.



Persembahyangan dilakukan kepada malaikat bumi.
Bersyukur atas hasil panen yang
merupakan berkah Tian.



Kue bulan melukiskan bulat dan cemerlangnya bulan.

C. Aku Bersahabat



Aku Ingin Tahu





Ayo Membaca

Tian menciptakan manusia berbeda-beda.

Kita harus dapat saling menghormati.

Perbedaan membuat manusia saling melengkapi.

Perbedaan diciptakan agar manusia saling menolong.

Manusia tidak dapat hidup sendiri.

Menolong juga merupakan cara bersyukur.

Bersyukur Tian telah memberikan teman yang baik.





Ayo Membaca





Renungan Junzi



Ayo Memahami

Nabi bersabda,
“Seorang Junzi dapat rukun meski tidak dapat sama;
Seorang rendah budi dapat sama
meski tidak dapat rukun.”
(Kitab Lunyu XIII:23)





Aku Bisa



Ayo Lakukan

Tanyalah pada salah satu teman kalian.
Apa saja perbedaan mereka dengan diri
kalian?

	Aku	Temanku
Nama		
Bentuk rambut		
Suku		
Hobi		
Pelajaran kesukaan		

Aku berbeda dengan temanku,
tetapi kami sama-sama diciptakan oleh _____



Ayo Berlatih

Sikap sopan, hormat, dan saling menolong sangat penting.

Buatlah kalimat yang harus diucapkan ketika:







Kegiatan

Carilah gambar rumah ibadah dari enam agama di Indonesia.

Tuliskan juga nama tempat ibadah tersebut.

Nama tempat ibadah agama Islam: _____	Nama tempat ibadah agama Kristen: _____	Nama tempat ibadah agama Katolik: _____
Nama tempat ibadah agama Buddha: _____	Nama tempat ibadah agama Hindu: _____	Nama tempat ibadah agama Khonghucu: _____



Keluarga Junzi

Bertanyalah kepada orang tua contoh sikap menghargai perbedaan antar sesama!



Kini Kutahu

Tian Menciptakan Manusia Berbeda





Hanyu

朋友

Péng Yǒu

Teman

朋友 Péng Yǒu

朋 月 月 月 月 朋 朋 朋 朋

Blank grid for writing practice

友 一 十 方 友 友

Blank grid for writing practice



DoReMi

Raja Tanpa Mahkota

Oleh: HS

Telah lahir Tiong Ni putra suci
Jadi terang dunia
Dialah pembawa Bok Tok Tuhan
Yang kumandangkan firman mulia
Telah lahir raja tanpa mahkota
Ganti raja Bun suci

Reff:

Mari kita berhimpun
Sampaikan hormat
Ke hadapan Nabi
Pembimbing hidup kita



Ibadah

Ibu Yan Zhengzai Mengandung Nabi Kongzi

Ayah Nabi Kongzi bernama Kong Shuliang He.

Ibu Nabi Kongzi bernama Yan Zhengzai.

Nabi Kongzi ada seorang putera yang agung dan Suci.

Pada saat mengandung, Ibu Yan Zhengzai peroleh penglihatan.

Seekor Qilin datang kepada Ibu Yan Zhengzai.

Qilin adalah hewan suci berbentuk seperti kijang.

Qilin bertanduk tunggal dan bersisik naga.



D. Sima Guang yang Cerdik



Aku Ingin Tahu





Ayo Mengamati

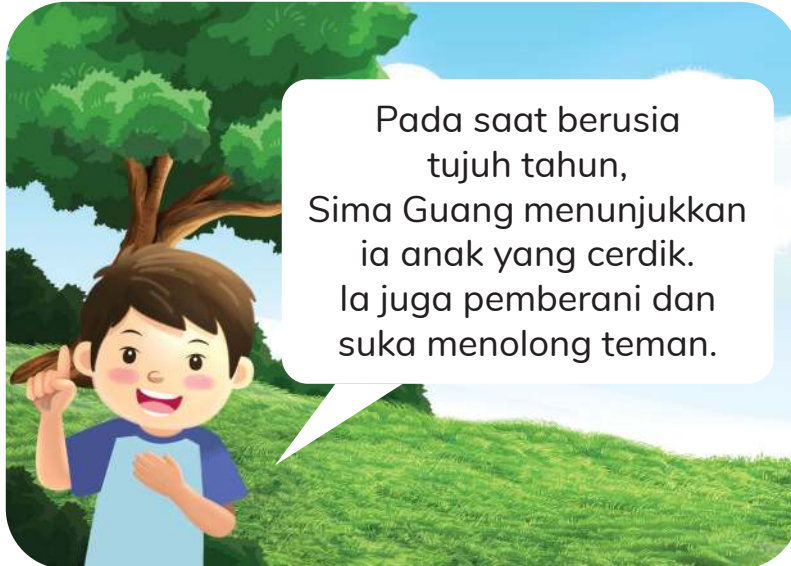

Pada saat berusia tujuh tahun, Sima Guang menunjukkan ia anak yang cerdas. Ia juga pemberani dan suka menolong teman.

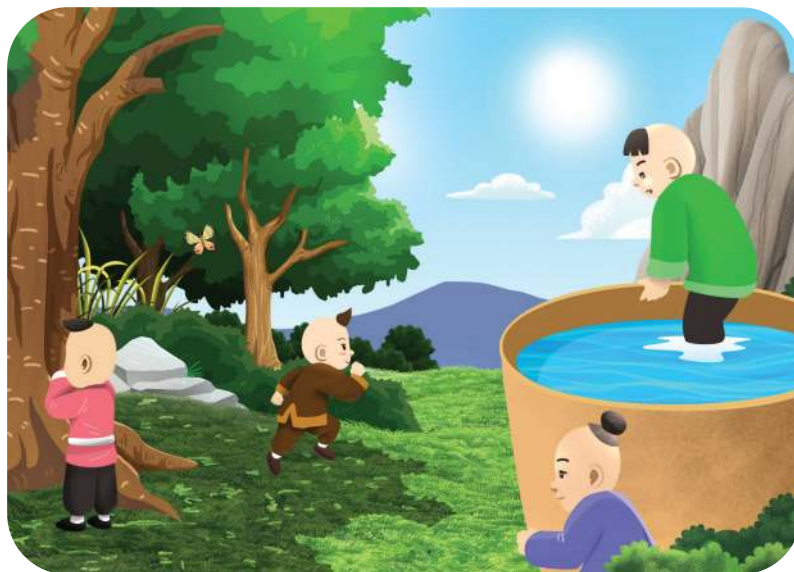

Suatu hari Sima Guang bermain bersama teman-temannya. Mereka sedang bermain petak umpet. Seorang anak menaiki tempayan berisi air untuk bersembunyi.



Anak itu kehilangan pegangan dan tercebur ke dalam air.
Anak-anak lain panik dan ketakutan melihatnya.
Mereka segera berlarian mencari bantuan orang tua.



Sima Guang dengan cepat mengambil
sebuah batu besar.
Ia dengan kuat memukulkannya
pada tempayan tersebut.



Akhirnya anak yang tercebur ke dalam tempayan selamat. Berita keberanian dan ketangkasan Sima Guang cepat menyebar.



Ayo Mengamati

Sima Guang adalah tokoh *Rujiao*.

Ia rajin belajar dan banyak bertanya.

Sima Guang pandai dalam membaca dan menghafal.

Ia juga pandai menganalisa peristiwa sejarah.

Ia hidup sederhana, berpakaian rapi, dan jujur.

Sima Guang menyusun kitab kumpulan peristiwa sejarah.

Judulnya “Cermin Pemahaman untuk Membantu Pemerintahan.”





Renungan Junzi



Ayo Memahami

Bila kita memiliki kemampuan,
janganlah hanya mementingkan diri sendiri.

Bila orang lain memiliki kemampuan,
janganlah dicela dan diremehkan.

(Dizigui)





Aku Bisa



Ayo Lakukan

Berilah nomor sehingga menjadi cerita Sima Guang yang urut.

Ceritakan kembali menggunakan bahasamu sendiri.

Berceritalah dengan intonasi suara seperti kejadian sesungguhnya.

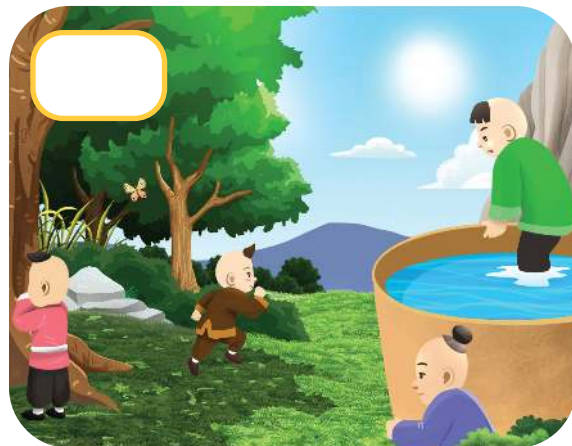



Ayo Mengamati

Manusia sebagai ciptaan *Tian* berperilaku cinta kasih.

Manusia juga saling menolong kepada siapa saja.

Amatilah gambar berikut dan jawablah dengan benar.

1. Ibu sedang membersihkan rumah.
Lingkarilah anak yang melakukan perbuatan yang tepat.



2. Kakek sedang mencari kacamata.
Lingkarilah anak yang melakukan perbuatan yang tepat.



3. Ibu Wina membawa banyak buku.
Lingkarilah anak yang melakukan perbuatan yang tepat.



4. Ketut terjatuh saat bermain sepeda.
Lingkarilah anak yang melakukan perbuatan yang tepat.



Kegiatan

Tuliskan pengalaman kalian menolong orang lain.

Misalnya seperti menolong ayah, ibu, saudara, guru atau teman.

Pengalamanku



Keluarga Junzi

Bekerja samalah dengan orang tua untuk membantu menyelesaikan pekerjaan di rumah.



Kini Kutahu



Sima Guang

Selalu ingin tahu
dan rajin belajar

Menulis kumpulan
peristiwa sejarah:
"Cermin
Pemahaman
untuk Membantu
Pemerintahan"

Hidup sederhana,
berpakaian rapi,
jujur

Berani dan
tangkas menolong
teman



DoReMi

Semua Saudara

Cipt.: Y. B. Lie Syair: HS

Aduh-hai mengapa gelisah
Aduh-hai mengapa bermurung
Merasa hidup sebatang kara

Kaya dan mulia itu Firman
Usia lanjut atau muda
Semua di dalam kuasa Thian

Susilawan slalu tekun dan bersungguh
'Lam pergaulannya selalu susila

Di empat penjuru lautan
Semua adalah saudara
Mengapa bermuram gelisah



Ibadah

Menjelang Kelahiran Nabi Kongzi



Nabi lahir pada tanggal 27 bulan 8 Kongzili.

Nabi Kongzi lahir tahun 551 SM (Sebelum Masehi).

Nabi diberi nama Qiu alias Zhong Ni.

Artinya putra kedua dari bukit Ni.

Nabi lahir di kota Qufu, Tiongkok.

Menjelang kelahiran Nabi, muncullah tanda yang menakjubkan.



Dua ekor naga mengitari atap rumah kelahiran Nabi.

Lima malaikat tua turun ke serambi rumah.

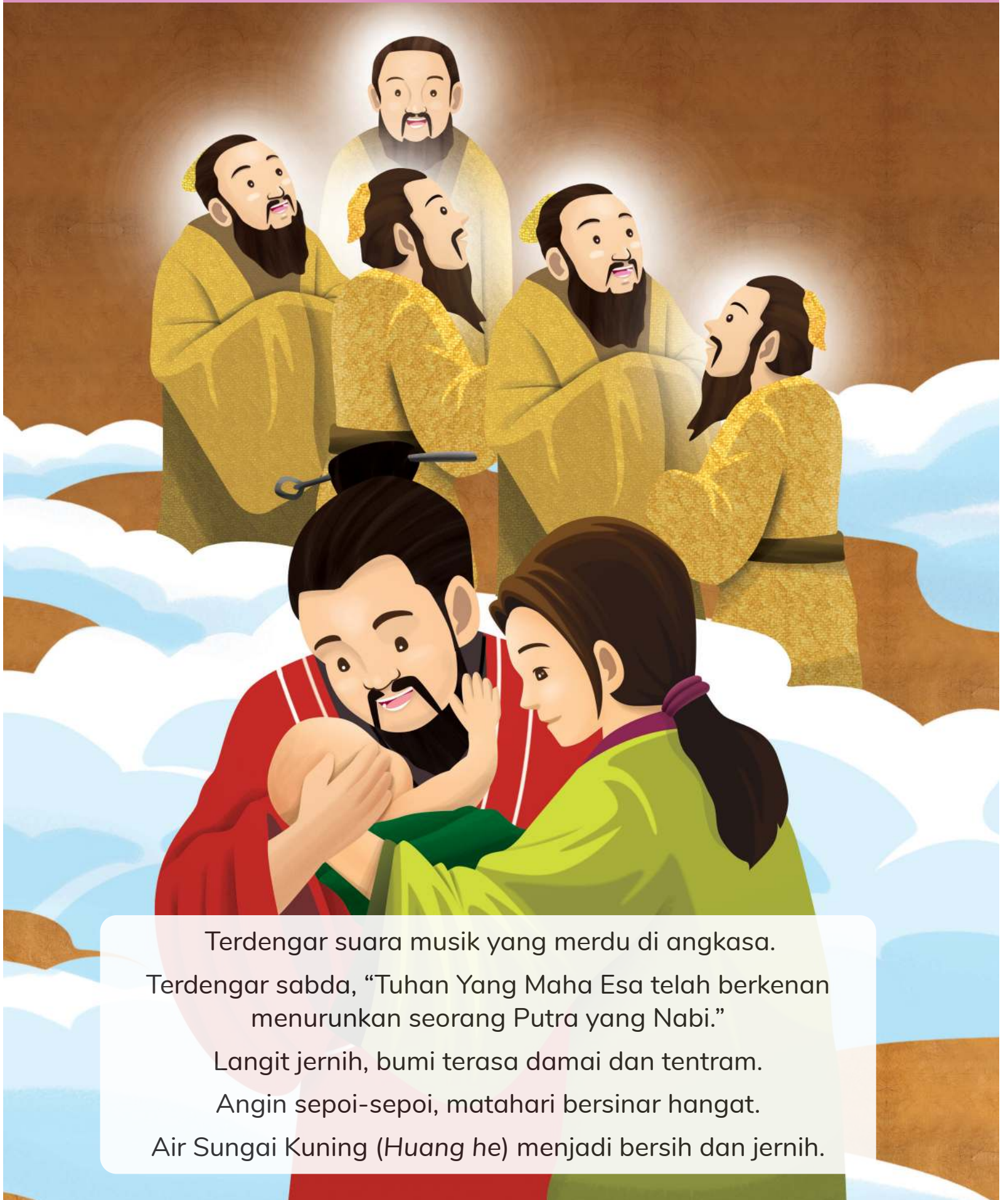

Terdengar suara musik yang merdu di angkasa.
Terdengar sabda, “Tuhan Yang Maha Esa telah berkenan
menurunkan seorang Putra yang Nabi.”
Langit jernih, bumi terasa damai dan tentram.
Angin sepoi-sepoi, matahari bersinar hangat.
Air Sungai Kuning (*Huang he*) menjadi bersih dan jernih.

Pelajaran 3

Teladanku

Apakah sejak kecil Nabi Kongzi sudah giat belajar, Bu?

Nabi Kongzi memiliki semangat belajar sejak usia 7 tahun. Nabi Kongzi giat belajar dan suka membaca buku.

Kalian mampu

- Mengikuti nilai-nilai keteladanan Nabi Kongzi
- Meyakini Nabi Kongzi sebagai Genta Rohani Tuhan
- Mengenal ayat-ayat suci tentang keteladanan Nabi Kongzi

3. Teladanku



A. Nabi Kongzi Guruku



B. Semangat Belajar Mengzi

A. Nabi Kongzi Guruku



Aku Ingin Tahu

Bu, apakah Nabi Kongzi yang menciptakan agama Khonghucu?



Agama Khonghucu adalah sebutan untuk Rujiao.

Rujiao telah ada sebelum Nabi Kongzi lahir.



Apa itu Rujiao, Bu?



Agama bagi kaum yang lembut hati, taat, dan terpelajar.





Ayo Membaca

Nabi Kongzi mengembara mengajarkan *Rujiao*.

Nabi Kongzi mengumpulkan kitab-kitab suci kuno.

Kitab karya para raja suci dan nabi purba.

Nabi Kongzi suka mempelajari ajaran-ajaran kuno.

Nabi Kongzi juga sangat giat belajar.

Nabi menyusun dan membukukan kembali kitab *Wujing*.

Nabi Kongzi meneruskan dan menyempurnakan *Rujiao*.

**Bukalah kitab *Sishu* kalian pada
Lunyu VII:1.**

Lengkapilah ayat berikut.

Aku hanya _____

tidak _____ .

Aku sangat suka kepada (ajaran dan kitab-kitab)

yang _____ itu.

Aku ingin dapat membandingkan

diriku dengan Loo Phing.





Ayo Membaca

Apa sebutan Nabi karena mengembara mengajarkan Rujiao?

Tian zhi
Muduo artinya
Genta Rohani
utusan Tian.

Bagus. Betul
sekali Rongxin.



Muduo adalah genta logam dengan pemukul kayu.

Jaman dulu Muduo digunakan untuk memberi tahu berita penting.

Nabi Kongzi adalah *Tian zhi Muduo*.

Nabi Kongzi memberitakan firman *Tian* melalui ajaran-ajarannya.

Ajaran dan percakapan Nabi Kongzi dibukukan para muridnya.

Buku tersebut dinamai kitab *Sishu*.



Sishu dan *Wujing* adalah kitab agama Khonghucu.

Umat Khonghucu giat mempelajari kitab tersebut.

Tujuannya agar dapat memahami firman *Tian*.

- Sebutkan kitab suci agama Khonghucu!



Renungan Junzi



Ayo Memahami

Bila baru membaca buku yang ini,
janganlah tergiur dengan buku yang itu;
Sebelum menyelesaikan buku yang satu,
janganlah memulai membaca buku yang lain.

(Dizigui)





Aku Bisa



Ayo Lakukan

Bacalah kitab
Sishu pada
bagian Lunyu
1:1!

Hafalkan dan
tulislah kembali
ayat tersebut.



Nabi bersabda,

“

”

Nabi Kongzi sangat senang belajar.

Ceritakanlah secara berpasangan dengan teman kalian,
hal apa yang paling senang kalian pelajari.



Ayo Bercerita

Berilah nomor sehingga menjadi gambar yang urut.

Buatlah cerita menggunakan bahasa kalian sendiri.





Kegiatan

Ayo bermain Confucius Board Game!

Kita dapat menelusuri sejarah Nabi Kongzi

Mulai dari lahir hingga wafat.

Semuanya tertera pada petak-petak permainan.



Keluarga Junzi

Ceritakanlah kepada orang tua kalian mengenai keteladanan Nabi Kongzi.



Kini Kutahu

Rujiao

Agama bagi kaum yang taat,
lembut hati, terpelajar

=

Agama Khonghucu

**Jasa Nabi Kongzi meneruskan
dan menyempurnakan Rujiao**

Nabi suka
mempelajari
ajaran-ajaran
kuno dan giat
belajar

Nabi
mengajak
umat kembali
ke jalan *Tian*

Ajaran-ajaran
kuno disusun
dan dibukukan
menjadi

Ajaran dan
percakapan
Nabi disusun
dan dibukukan
menjadi

Kitab Wujing

Kitab Sishu

**Menuntun hidup
umat Khonghucu**



Hanyu

学习

Xué Xí
Belajar

学习 Xué Xí

学 丶 丿 ㇇ ㇇ ㇇ 学 学 学 学

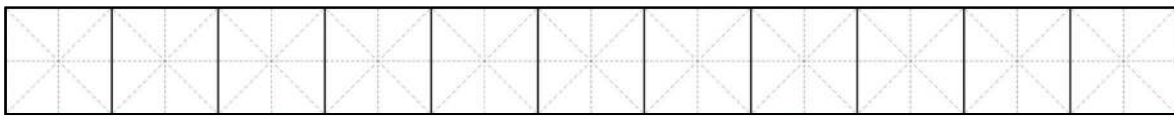

习 丿 习 习 习

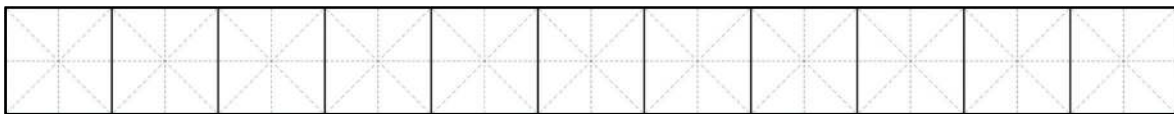



DoReMi

Mars Khonghucu

Oleh: V. Sasana

Sungguh besar
Jalan Nabi Khongcu
Guru umat manusia
Mengajarkan kita semua
Untuk berbuat susila

Sungguh besar jalan Nabi Khongcu
Guru umat manusia
Mengajarkan kita semua
Cinta pada sesama

Marilah kita mengamalkannya
Ajaran Nabi Khongcu
Membina akhlak umat manusia
Menuju hidup sempurna



Semua Saudara

Hari Pahlawan

Tanggal 10 November adalah Hari Pahlawan.

SD Tripusaka mengadakan lomba-lomba untuk memperingati.

Diadakan lomba paduan suara antar kelas.

Lagu yang dinyanyikan adalah lagu-lagu nasional.

Lomba Hari Pahlawan



Lomba Hari Pahlawan



Ada juga lomba membaca puisi pahlawan.
Pahlawan sudah memperjuangkan kemerdekaan Indonesia.
Kita harus berterima kasih kepada para pahlawan.

B. Semangat Belajar Mengzi



Aku Ingin Tahu





Ayo Membaca

Mengzi lahir 107 tahun setelah Nabi Kongzi wafat. Mengzi kecil adalah seorang anak yang cerdas. Mengzi berpindah-pindah saat masih kecil. Ibu Mengzi ingin agar Mengzi tinggal di lingkungan yang baik.



Mengzi akhirnya tinggal di dekat sekolah.
Mengzi menirukan murid-murid belajar di sekolah.
Ibu Mengzi mengajarkan agar Mengzi rajin belajar.



Mengzi mempelajari ajaran-ajaran Nabi Kongzi.
Mengzi belajar di bawah bimbingan Zi Si.
Zi Si adalah cucu Nabi Kongzi.



Mengzi akhirnya menjadi pandai karena rajin belajar.

Mengzi mendapat gelar Yasheng.

Yasheng artinya wakil nabi, orang bijak kedua.

Mengzi seorang penegak dan pelurus dalam *Rujiao*.

Mengzi menulis kitab *Mengzi*, bagian dari *Sishu*.

- Apa yang harus kalian lakukan agar dapat menjadi seperti Yasheng Mengzi?



Renungan Junzi



Ayo Memahami

Tidak giat menerapkan yang telah dipelajari,
tetapi suka belajar ilmu.

Hanya akan menumbuhkan rasa bangga,
mau jadi manusia apa?

(Dizigui)





Aku Bisa



Ayo Lakukan

Bacalah kitab Sishu pada bagian Zhongyong XIX:19.

Isilah bagian yang rumpang.

Banyak-banyaklah _____ ,
pandai-pandailah _____
jelas-jelaslah _____ , dan
sungguh-sungguhlah _____ .

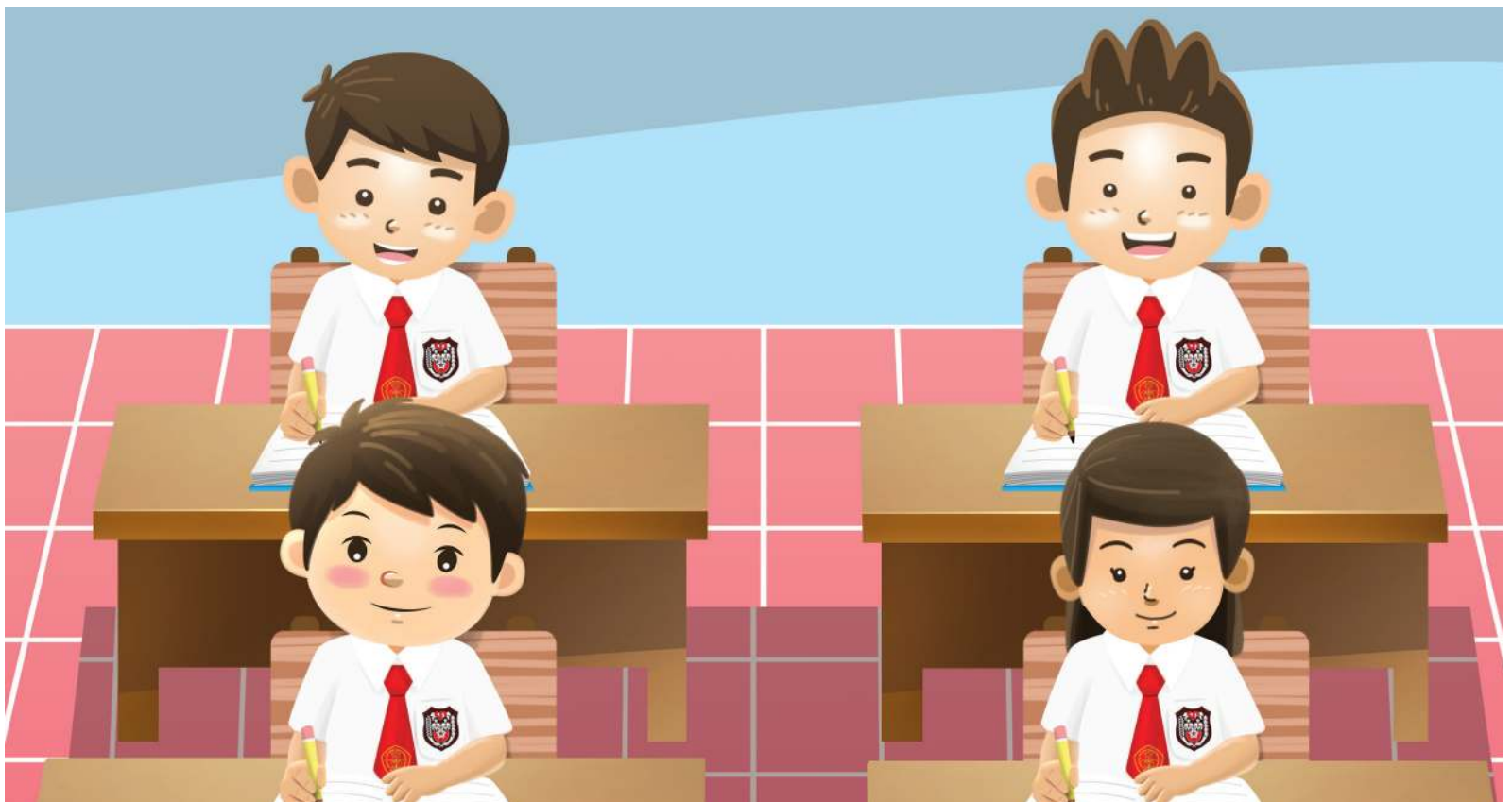



Ayo Menulis

Apakah kalian ingin menjadi seperti
Yasheng Mengzi?

Tuliskan cita-cita kalian pada kotak di
bawah ini.

Cita-citaku adalah

Aku memiliki cita-cita tersebut karena

Hal yang harus kulakukan agar cita-citaku tercapai



Kegiatan

Mari membuat pembatas buku!

Alat dan bahan:

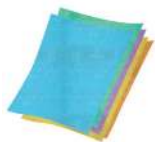

Karton berwarna



Gunting, pensil, penggaris



Pelubang kertas



Pensil warna/spidol



Stiker



Pita

Cara membuat:

1. Guntinglah kertas karton berwarna dengan ukuran 4x15cm.
2. Beri lubang di bagian atas dengan pelubang kertas.
3. Berilah tali yang telah dipotong sepanjang 8cm.
4. Tulislah ayat yang terdapat pada *Lunyu VIII: 17*.
5. Hiasan agar lebih menarik.

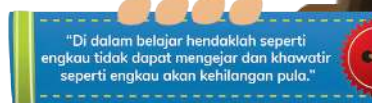

"Di dalam belajar hendaklah seperti engkau tidak dapat mengejar dan khawatir seperti engkau akan kehilangan pula."

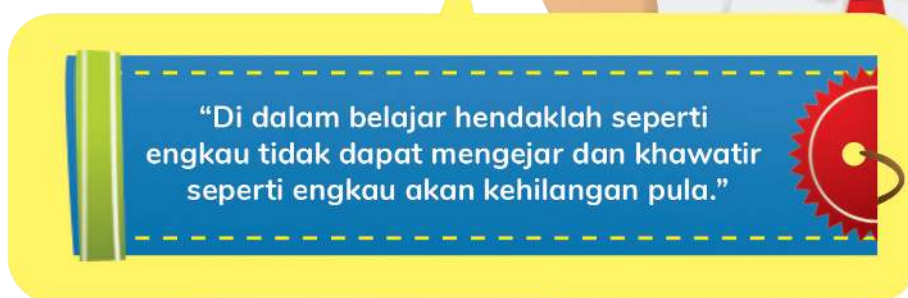

"Di dalam belajar hendaklah seperti engkau tidak dapat mengejar dan khawatir seperti engkau akan kehilangan pula."



Kini Kutahu



Sang Penegak

Menulis kitab Mengzi

Rajin belajar

Mendapat gelar Yasheng = Orang Bijak Kedua

Belajar di bawah bimbingan Zi Si

Zi Si adalah cucu Nabi Kongzi



Keluarga Junzi

Ajaklah orang tua kalian untuk membaca ayat tentang belajar dalam kitab Sishu.



DoReMi

Genta Suci

Oleh: E. Rhinaldi

Bergemalah suaranya nyaring
Gema genta nan suci
Peringatan bagi tiap insan
Murid Kongzi di dunia
Jangan lupa pada sabda suci
Ajaran Nabi Kongzi
Sebagai pedoman hidup kita
Menempuh jalan suci
Genta suci sebagai lambang
Untuk menilik diri
Apakah tingkah laku kita
Menurut ajaranNya
Bergemalah suaranya nyaring
Di dalam sanubari
Agar dapatlah setiap insan
Menempuh jalan suci



Ibadah

Sembahyang Dongzhi

Setiap tanggal 22 Desember, umat Khonghucu memperingati 3 hal, yaitu:

- Hari Raya Dongzhi
- Hari Genta Rohani
- Peringatan wafat Yasheng Mengzi.



Sesajian yang digunakan saat sembahyang di hari *Dongzhi* adalah ronde.

Ronde adalah makanan berbentuk bulat

Ronde terbuat dari tepung ketan disajikan dengan kuah jahe manis.



Semua Saudara

Hari Toleransi Sedunia

Tanggal 16 November adalah Hari Toleransi Sedunia.

Toleransi artinya saling menghormati.

Sekolah Tripusaka mengadakan karyawisata ke rumah ibadah.

Kami mengunjungi masjid, gereja Katolik, dan vihara.

Setelah itu kami ke gereja Kristen, pura, dan kelenteng.

Biarpun berbeda agama, kami satu Indonesia.



Pelajaran 4

Aku Beribadah



Kalian mampu

- Menjalankan sikap berdoa dan menghormat
- Mempraktikkan bersembahyang menggunakan dupa
- Menjelaskan cara bersyukur kepada *Tian*

4. Aku Beribadah



A. Sikap Berdoa dan Menghormat



B. Tata Cara Bersembahyang



C. Sembahyang Kepada Leluhur

A. Sikap Berdoa dan Menghormat



Aku Ingin Tahu

Bagaimanakah sikap doa umat Khonghucu?

Sikap bao xin bade, Bu.





Ayo Membaca

Kita bersyukur kepada *Tian*.

Caranya dengan berdoa dan bersembahyang.

Kita berdoa dengan bersikap *bao xin bade*.



Ayo Mengamati



Ibu jari tangan kiri
melambangkan ayah.



Ibu jari tangan kanan
melambangkan ibu.



Kedua ibu jari dipertemukan.
Membentuk huruf 人 (Ren)
artinya manusia.



Didekapkan di dada
melambangkan selalu ingat.

Sikap *bao xin bade* memiliki makna “Aku selalu ingat, bahwa dengan perantara ayah dan ibu, Tian telah berkenan menjadikan aku manusia dan aku wajib melaksanakan Delapan Kebajikan.”



- Kapan sikap *bao xin bade* digunakan?

Ayo Membaca



Ada berapa cara menghormat dalam agama Khonghucu?

Ada beberapa cara, Yongki? Bai, Jugong, Gui.

Bagaimana contohnya, Bu?

Zhenhui bisa praktikkan, Bu.

Baik Zhenhui, silakan ke depan.



Sikap Gongshou
Membalas hormat
kepada yang lebih
muda.



Sikap Bai
Membalas hormat
kepada yang
seumuran.



Sikap Yi
Membalas hormat
kepada yang lebih
tua.



Sikap Dingli
Menghormat
kepada Tuhan
& nabi.



Sikap Bao Taiji Bade
Sikap untuk
mengikuti upacara.



Sikap Jugong
Menghormat dengan
membungkukkan
badan



Sikap Gui
Menghormat
dengan
berlutut



Renungan Junzi



Ayo Memahami

Xian you yi de.
Selamat pagi,
Zhenhui.

Wei de dong Tian.
Selamat pagi, Bu.

Bila berpapasan dengan orang yang dituakan,
cepatlah maju untuk memberi hormat.
Bila yang dituakan tidak menyahut,
mundurlah dan berilah jalan dengan menghormat.
(Dizigui)



Aku Bisa



Ayo Berlatih

Jodohkanlah gambar di bawah ini!



Bai



Yi



Gongshou



Dingli



Ayo Lakukan

Praktikkan sikap *bao xin bade!*

Jelaskan artinya!



Kegiatan

Praktikkan doa mengucapkan syukur kepada *Tian*.



Keluarga Junzi

Ceritakanlah kepada orang tua kalian cara menjaga ciptaan *Tian*.



Kini Kutahu

Sikap Berdoa



Bao xin bade

Aku selalu ingat, bahwa dengan perantara ayah dan ibu Tian telah berkenan menjadikan manusia dan wajib melaksanakan Delapan Kebajikan

Sikap Menghormat



Bai

Gongshou, bai,
yi, dingli



Jugong

Membungkukkan
badan



Gui

Berlutut



DoReMi

Damai di Dunia

Oleh: ER

Berdiri kita semua
Di dalam sikap pat tik
Menghadap altar Nabi Khongcu
Nabi penyesar hidup

Berdoalah bersama
Dengan hati yang suci
Kepada Tian Yang Maha Esa
Agar damai di dunia

B. Tata Cara Bersembahyang



Aku Ingin Tahu





Ayo Membaca

Sembahyang dan kebaktian merupakan kewajiban.

Sebelum melaksanakannya, harus mencuci tangan terlebih dahulu.

Hal tersebut menunjukkan kebersihan dan kesungguhan dalam beribadah.



Ayo Mengamati



Dupa bergagang merah digunakan bersembahyang segala upacara.

Dupa atau xiang berarti harum.

Mengandung makna Jalan Suci (Dao) berasal dari kesatuan hatiku.

Doaku dibawa melalui keharuman dupa.



Mengandung makna sepenuh iman menaikkan hormat.



Mengandung makna menghormati leluhur.



Bersujud ke hadapan Tian, Nabi Kongzi, dan Shenming.

Setelah dupa selesai dinaikkan, dupa ditancapkan pada *xianglu* dengan tangan kiri.



Dupa pertama ditancapkan di tengah



Dupa kedua ditancapkan di kanan



Dupa ketiga ditancapkan di kiri

- Sebutkan urutan cara menancapkan 3 batang dupa?
- Apa warna gagang dupa yang dapat digunakan untuk bersembahyang dalam segala upacara?



Renungan Junzi



Ayo Memahami

Nabi bersabda,
“Kalau Aku tidak ikut sembahyang sendiri,
Aku tidak merasa sudah sembahyang.”

(Kitab Lunyu III:12/2)







Aku Bisa



Ayo Berlatih

Isilah tabel di bawah ini!

Jumlah Dupa	Penggunaan Dupa
	
	
	



Kegiatan

Praktikkan cara menancapkan dupa setelah bersembahyang.



Keluarga Junzi

Bersembahyanglah bersama orang tua kalian pada malam hari.



Kini Kutahu



Dupa bergagang merah

digunakan untuk segala upacara



1 batang

sepenuh iman
menaikkan
hormat



2 batang

ada hubungan
lahiriah, untuk
menghormati
leluhur



3 batang

bersujud ke
hadapan Tuhan,
Nabi Kongzi, dan
Shenming



Hanyu

香

xiāng

Dupa



Ayo Mewarnai

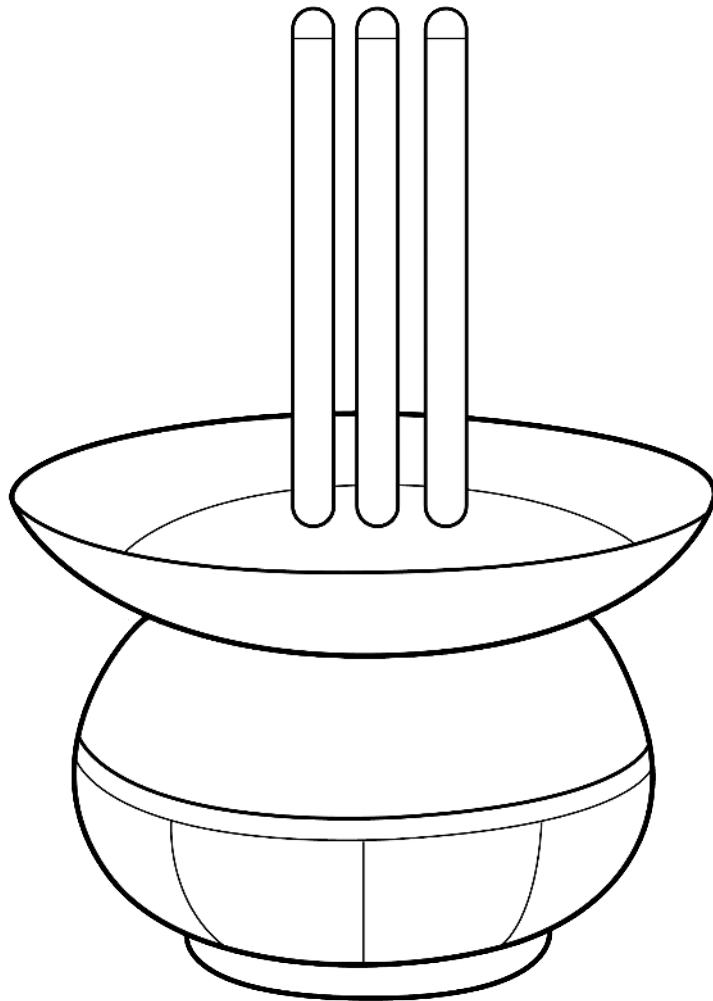



Ibadah

Perayaan Tahun Baru Kongzili/ Xinnian

Setiap tanggal 1 bulan 1 Kongzili.

Umat Khonghucu merayakan Tahun Baru Kongzili.



“Pada hari permulaan tahun, jadikanlah sebagai hari agung, untuk melakukan persembahyangan besar ke hadirat *Tian*.”
(Kitab *Wujing*)



Tanggal 29 atau 30 bulan ke 12.
Pada malam penutupan tahun, diadakan ibadah syukur.



Keesokan harinya, tanggal 1 bulan 1 Kongzili.
Dilaksanakan ibadah Tahun Baru.



Melissa, Rongxin dan Yongki mengunjungi rumah Zhenhui.



Zhenhui dan Chunfang mendapatkan hongbao dari ayah dan ibu.

Pada tempayan Raja Tang terukir kalimat
“Bila suatu hari dapat membaharui diri,
perbaharuilah terus tiap hari dan jagalah
agar baru selama-lamanya.”

(Kitab Daxue II:1)



Semua Saudara

Hari Gerakan Sejuta Pohon

Peringatan Hari Gerakan Sejuta Pohon dilaksanakan 10 Januari.

Tujuannya mengingatkan betapa pentingnya melestarikan pohon.

Menanam banyak pohon membuat udara menjadi segar.

Selain itu juga dapat mencegah bencana banjir.



C. Sembahyang Kepada Leluhur



Aku Ingin Tahu





Ayo Membaca

Leluhur adalah kakek-nenek yang telah meninggal dunia.
Disebut juga kakek atau nenek moyang.
Setiap anak wajib berbakti kepada orang tua.
Jika orang tua telah meninggal dunia.
Anak dapat berbakti dengan bersembahyang atau berdoa.



Ayo Mengamati

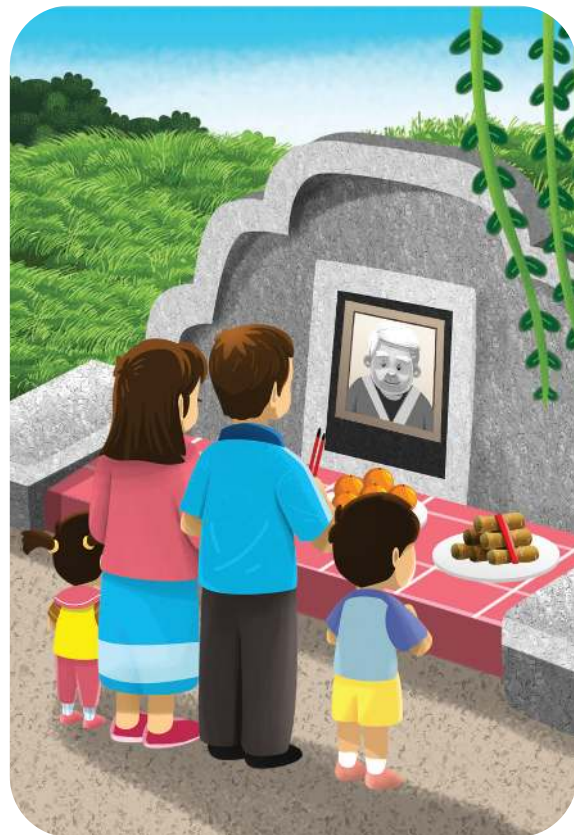

- Makam siapakah yang dikunjungi Zhenhui?
- Apa yang dilakukan Zhenhui di makam?

Ini adalah tempat menancapkan dupa. Diletakkan di tengah meja altar.



Dua tempat lilin diletakkan di kiri dan kanan.



Sembahyang leluhur menggunakan dua batang dupa merah.



Ibadah kepada leluhur dilakukan setiap tanggal:



- 1 dan 15 Kongzili
- 5 April saat Qingming
- 15 bulan ke-7 Kongzili

- Peralatan sembahyang apa saja yang terdapat di meja altar leluhur?



Renungan Junzi



Ayo Memahami

Hati-hatilah saat orang tua meninggal dunia,
dan jangan lupa memperingati sekalipun telah jauh.
Dengan demikian rakyat akan tebal kebajikannya.

(Kitab Lunyu 1:9)





Aku Bisa

Sebutkan nama-nama perlengkapan sembahyang.

Perlengkapan Sembahyang	Nama Perlengkapan
	
	
	
	



Kegiatan

Gambarkan susunan peralatan sembahyang yang ada di altar meja leluhur.



Keluarga Junzi

Berlatihlah menata altar leluhur di rumah bersama orang tua.



Kini Kutahu

Leluhur

Kakek atau nenek
yang sudah meninggal

Tubuh
dimakamkan

Arwah kembali
ke alam
kemuliaan Tian

Keturunan menghormati
jasa dengan sembahyang

Setiap tanggal
1 dan 5
Kongzili

5 April
di hari
Qingming

Tanggal 15
April bulan
ke-7 Kongzili



DoReMi

Dengar Doaku

Oleh: Peter Lesmana

Dengar doaku Tuhanku
Hanya padaMu syukurku
Walaupun dunia menyingkirkanku
KasihMu tetap kurasakan

Engkau jadikan nabiku Kongzi
Pembimbing jalan hidupku
Tentram jiwaku lega hatiku
Menempuh hidup di dunia



Ibadah

Perayaan Yuanxiao/Cap Go Meh

Cap Go Meh tiba setiap tanggal 15 bulan 1 Kongzili.

Melambangkan penutupan dari Tahun Baru Kongzili.

Disebut juga hari ke lima belas perayaan Imlek/Kongzili.

Perayaan Cap Go Meh biasa dilaksanakan

pada malam hari dengan disertakan lampion yang menyala.



Pelajaran 5

Keluargaku Harmonis



Kalian mampu

- Menjelaskan keluarga inti
- Menampilkan perbuatan baik
- Mengetahui kewajiban anggota keluarga

5. Keluargaku Harmonis



A. Anggota
Keluargaku



B. Kong Rong
Suka Mengalah

A. Anggota Keluargaku



Aku Ingin Tahu

Benar sekali. Tetapi
ada anak-anak
yang keluarganya
tidak lengkap.

Bu Wina, apakah
setiap anak mempunyai
ayah dan ibu?



Ayo Mengamati

Zhenhui memiliki papa, mama, dan adik perempuan.

Mereka tinggal dalam satu rumah.

Mereka disebut sebagai keluarga.

Masing-masing orang merupakan anggota keluarga.

Setiap anggota keluarga memiliki kewajiban.



- Sebutkan nama anggota keluarga kalian di rumah!



Ayo Membaca



Aku mempunyai paman dan bibi.
Mereka memiliki anak.
Anak mereka adalah saudara sepupuku.
Mereka adalah keluargaku.
Aku menyayangi dan menghormati mereka.



Ayo Menyimak

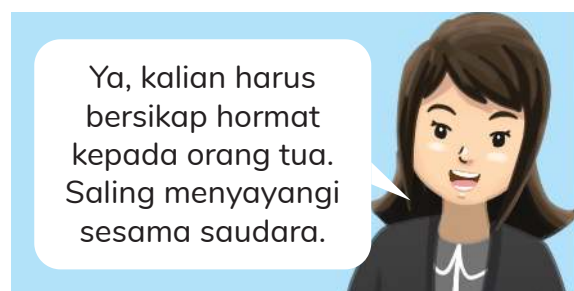
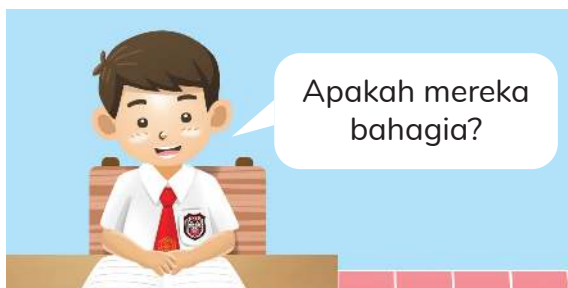

- Bagaimana sikap kalian terhadap orang tua?
- Bagaimana sikap kalian terhadap saudara?



Renungan Junzi



Ayo Memahami

Kakak bersikap seperti seorang sahabat,
seorang adik haruslah menghormatinya.

Bila kakak adik hidup rukun,
itulah cara berbakti dalam kehidupan.

(Dizigui)





Aku Bisa



Ayo Cari Tahu

Tuliskan tiga perbuatan baik pada tabel yang dapat kalian lakukan terhadap ayah, ibu, dan saudara.

Ayah	Ibu	Saudara



Kegiatan

Sebagai anak berbakti, Zhenhui bersikap mandiri.

Ceritakanlah kemandirian dari Zhenhui!





Blank writing area with four horizontal lines for notes.



Blank writing area with four horizontal lines for notes.



Blank writing area with four horizontal lines for notes.



Keluarga Junzi

Bertanyalah kepada orang tua kalian mengenai kewajiban setiap anggota keluarga.



Kini Kutahu

Keluargaku

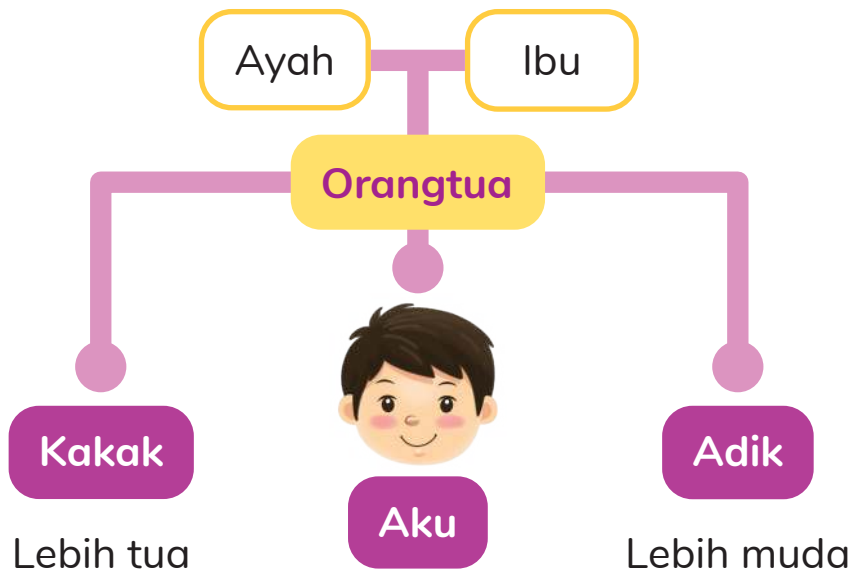

Cara Berbakti



Mandiri



Hormat orang tua



Membantu orang tua



Menyayangi saudara



DoReMi

Buka Hati

Oleh: HES

O Nabi, kini kami
Berdiki buka hati
Terima sabda akhir
Yang dikau ucapkan

Reff:

Bila Gunung Tai Shan runtuhlah
Betapa pohon dahan semua
Bila sang budiman gugurlah o... betapa

A tempo:

Sayu sedih mliput hati
Mengenang kemangkatan
Tetapi ini hanya
Menambah tekadku



Ibadah

Hari Wafat Nabi Kongzi

Hari wafat Nabi Kongzi diperingati setiap tanggal 18 bulan ke-2 Kongzili.

Nabi Kongzi wafat tahun 479 SM (Sebelum Masehi).

Nabi Kongzi wafat pada saat berusia 72 tahun.

Peristiwa yang terjadi sebelum Nabi Kongzi wafat adalah terbunuhnya Qilin dalam sebuah perburuan.

Sejak itu Nabi Kongzi berpuasa dan bersuci diri.



B. Kong Rong Suka Mengalah



Aku Ingin Tahu





Ayo Membaca

Kong Rong merupakan keturunan Nabi Kongzi ke-20.
Kong Rong suka mengalah sejak kecil.
Ia juga memikirkan saudaranya.



Ayo Menyimak

Pada saat itu Kong Rong berusia 4 tahun.
Suatu hari, ayahnya menyuruh Kong Rong.
Mengambil buah pir yang tersaji di piring.
Terdapat 3 buah pir dalam piring tersebut.
Dua buah pir besar dan satu pir kecil.







- Sikap apa yang dapat kalian teladani dari cerita Kong Rong?

Blank writing area with horizontal lines for student response.



Renungan Junzi



Ayo Memahami

Hormatilah kakakmu.
Cintailah adikmu.
(Kitab Daxue IX:7)





Aku Bisa



Ayo Bermain Peran

Mari bermain peran!

Perankanlah kisah Kong Rong.

Setiap peserta didik memilih peran.

Sebagai ayah, kakak, adik, dan Kong Rong.



Ayo Cari Tahu

Pilihlah sikap saling menghormati dan menyayangi saudara.

Berilah tanda centang (✓).





Kegiatan

Ceritakanlah mengenai pengalaman kalian mengenai sikap mengalah kepada saudara dan teman.

Ceritakan pula mengapa kalian memilih mengalah.

Uraikan kejadian tersebut.

Ceritakanlah pendapat kalian mengenai sikap mau mengalah pada gambar berikut.



Keluarga Junzi

Bersembahyanglah bersama orang tua kalian pada malam hari.



Kini Kutahu



Kong Rong

Keturunan Nabi Kongzi ke-20

Suka mengalah

Memberikan pir yang besar
untuk kakak dan adik

Memikirkan
saudara



Hanyu

家

Jiā

Rumah

家 Jiā

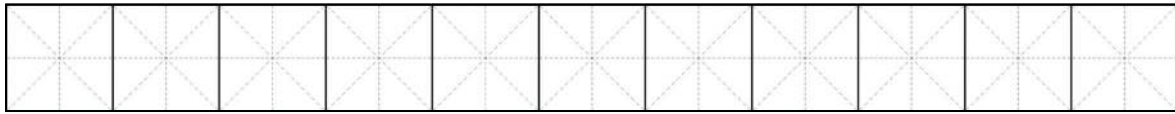



DoReMi

Belajar

Oleh: HS

1:

Mari dengarlah kawan, sabda suci mulia
Kepada kita yang yakin padaNya

Reff:

Belajar, diulang, tidakkah bawa senang
Banyaklah sahabat akan datang padamu
Sukaria meliputi 'kan dirimu
Belajar, diulang, tidakkah bawa senang

2:

Masa muda setia, tunaikan wajib hidup
Saat tua datang, 'kan tenang damai

3:

Di kala fajar hari, bila sadar akan Dao
Takkan sesal senja datang menjelang

4:

Jangan takut rintangan, dengan ajaran Nabi
Tuhan akan beri tentram damai di kalbu



Semua Saudara

Hari Musik Nasional

Hari ini tanggal 9 Maret.

Hari ini merupakan Hari Musik Nasional.

Bu Wina mengajak siswa siswi kelas 2 bernyanyi bersama.

Mereka menyanyikan lagu-lagu daerah.

Ada lagu Cublak-Cublak Suweng dari Jawa Tengah.

Ada juga lagu Soleram dari Riau.

Semua anak bernyanyi dengan gembira.



KEMENTERIAN PENDIDIKAN, KEBUDAYAAN, RISET, DAN TEKNOLOGI
REPUBLIK INDONESIA, 2021
Pendidikan Agama Khonghucu dan Budi Pekerti
untuk SD Kelas II
Penulis: Dewi Setiawan, Hanna Hadipranoto
ISBN: 978-602-244-731-3 (Jilid 2)

Pelajaran 6

Karunia Tian



Kalian mampu

- Meyakini watak sejati adalah karunia Tian
- Mengenalı bakat yang dimiliki
- Meneladani sikap dapat dipercaya Guan Yu

6. Karunia Tian



A. Watak Sejatiku



B. Bakatku
Karunia Tian



C. Guan Yu yang
Setia Kawan

A. Watak Sejatiku



Aku Ingin Tahu





Ayo Membaca

Tian menciptakan manusia melalui ayah dan ibu.
Manusia diciptakan dengan dibekali watak sejati.
Watak sejati merupakan karunia Tian.
Watak sejati adalah benih-benih kebajikan.
Watak sejati tidak terlihat oleh mata.
Namun dapat ditunjukkan melalui sikap dan tindakan.



Ayo Menyimak







- Sebutkan contoh perilaku sesuai watak sejati yang pernah kalian lakukan!

性 Xìng = Watak Sejati			
仁	义	礼	智
Rén	Yì	Lǐ	Zhì
Cinta Kasih	Kebenaran	Kesusilaan	Kebijaksanaan



Renungan Junzi



Ayo Memahami

Semua manusia adalah sama;
membutuhkan cinta kasih.
Dinaungi oleh langit yang sama;
beralas di atas bumi yang sama.
(Dizigui)





Aku Bisa



Ayo Berlatih

Berikan centang (✓) pada sikap yang sesuai dengan dengan watak sejati.

Cinta Kasih



Memaafkan teman



Tidak mau berbagi



Bermain dengan semua teman

Kebenaran



Mengembalikan barang



Patuh melaksanakan tugas



Menyontek

Kesusilaan



Duduk tenang di dalam Litang



Mengambil lauk menggunakan sendok makan pribadi



Menyapa orang yang lebih tua

Kebijaksanaan



Suka mengalah



Menyisihkan uang saku



Tidak mau dinasihati



Ayo Cari Tahu

Watak Sejatiku

Lengkapilah Teka-Teki Silang berikut!

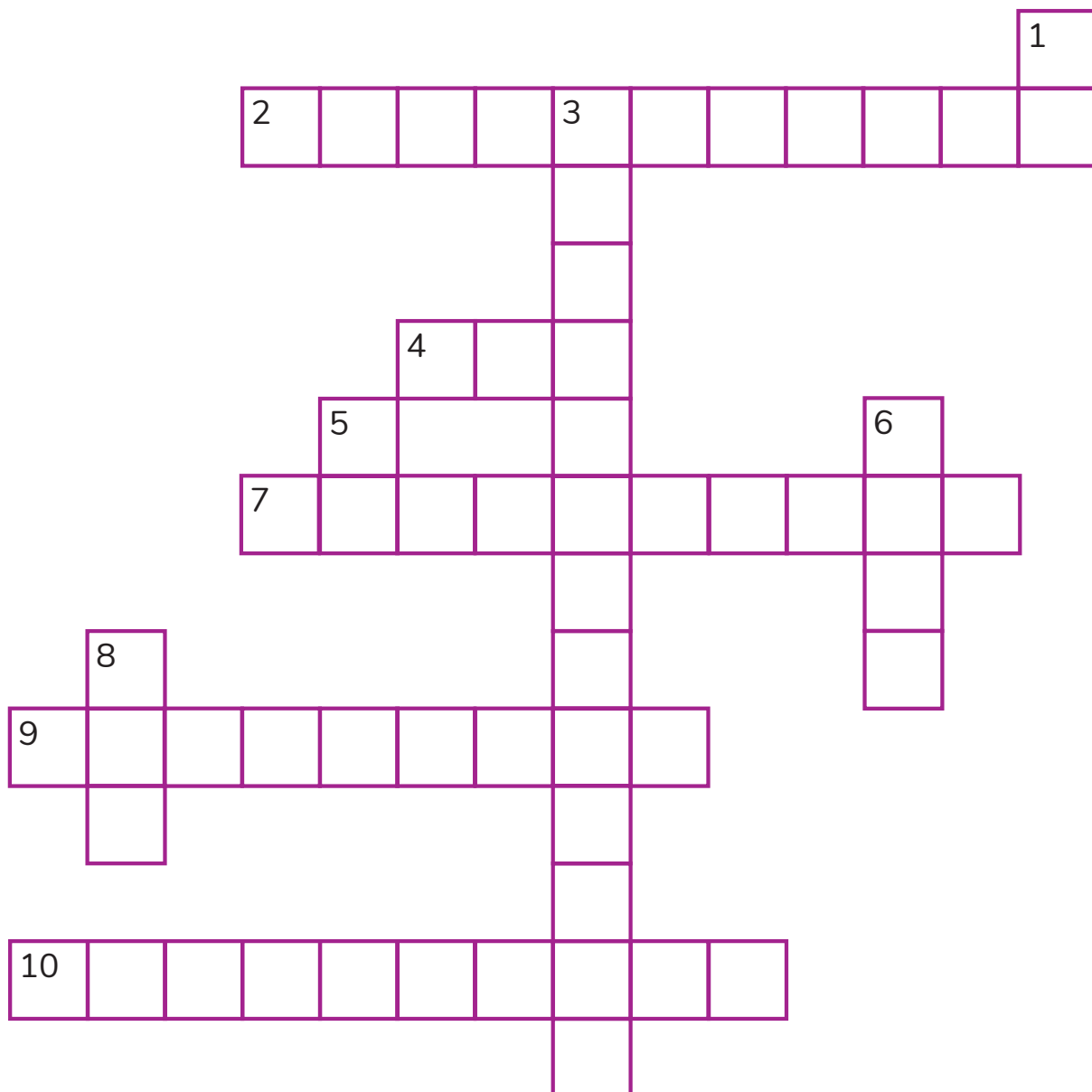

Mendatar

2. Karunia *Tian* dalam diriku adalah
4. Kebijaksanaan (dalam *hanyu*) adalah
7. *Rén* (仁) artinya
9. Berbicara jujur adalah sifat
10. Hormat kepada guru adalah sifat



Menurun

1. Kebenaran (dalam *hanyu*) adalah
3. Mengalah pada saudara adalah sifat
5. Berperilaku sopan (dalam *hanyu*) adalah sifat
6. Benih-benih kebajikan (dalam *hanyu*) adalah
8. Saling menyayangi adalah (dalam *hanyu*) adalah sifat



Kegiatan

Apakah kalian telah berperilaku sesuai Watak Sejati?

Tuliskan contoh perilaku yang pernah kalian lakukan.

Watak Sejati	Contoh Perilaku yang Pernah Kulakukan
Cinta Kasih	
Kebenaran	
Kesusilaan	
Kebijaksanaan	



Keluarga Junzi

Ajaklah orang tua kalian untuk bersama-sama membaca kitab *Sishu* pada *Zhongyong* Bab Utama:1.



Kini Kutahu

Xìng (性) Watak Sejati

Rén (仁) Cinta Kasih

Menyayangi:

- orang tua
- saudara
- teman
- guru

Yì (义) Kebenaran

- Rajin melaksanakan tugas
- Jujur, patuh kepada orang tua dan guru

Lǐ (礼) Kesusilaan

Sopan dalam:

- bertindak
- berbicara
- berpakaian

Zhǐ (智) Kebijaksanaan

- Sabar
- Mengalah
- Memperhatikan kepentingan orang lain



Hanyu

性

Xìng

Watak Sejati

性 xìng

性 丨 丨 小 小 小 小 性 性 性

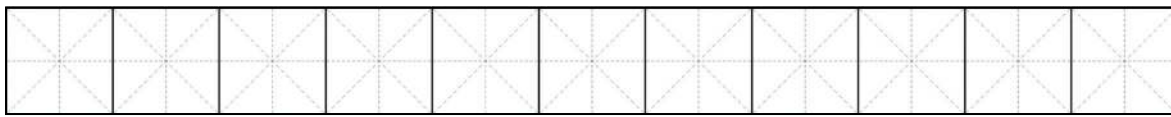



DoReMi

Watak Sejati

Oleh: Bratayana Ongkowijaya

Manusia pada mulanya
Watak aslinya luhur
Watak Sejati itu
Saling mendekatkan

Kebiasaan manusia
Serta lingkungannya
Membuat mereka jadi saling berjauhan

Tidak terdidik, tanpa agama
Watak Sejatinya tidak terbina

Ajaran suci dari agama
Memberi kemampuan
Tuk gemilangkannya



Ibadah

Sembahyang Qingming

Sembahyang Qingming dilaksanakan tanggal 5 April.

Qingming artinya terang dan cerah, gilang gemilang.

Hari Qingming adalah hari suci untuk berziarah ke makam leluhur.

Sembahyang dilakukan untuk mengingat jasa leluhur.

Hal ini merupakan wujud laku bakti.

Warnailah gambar berikut!

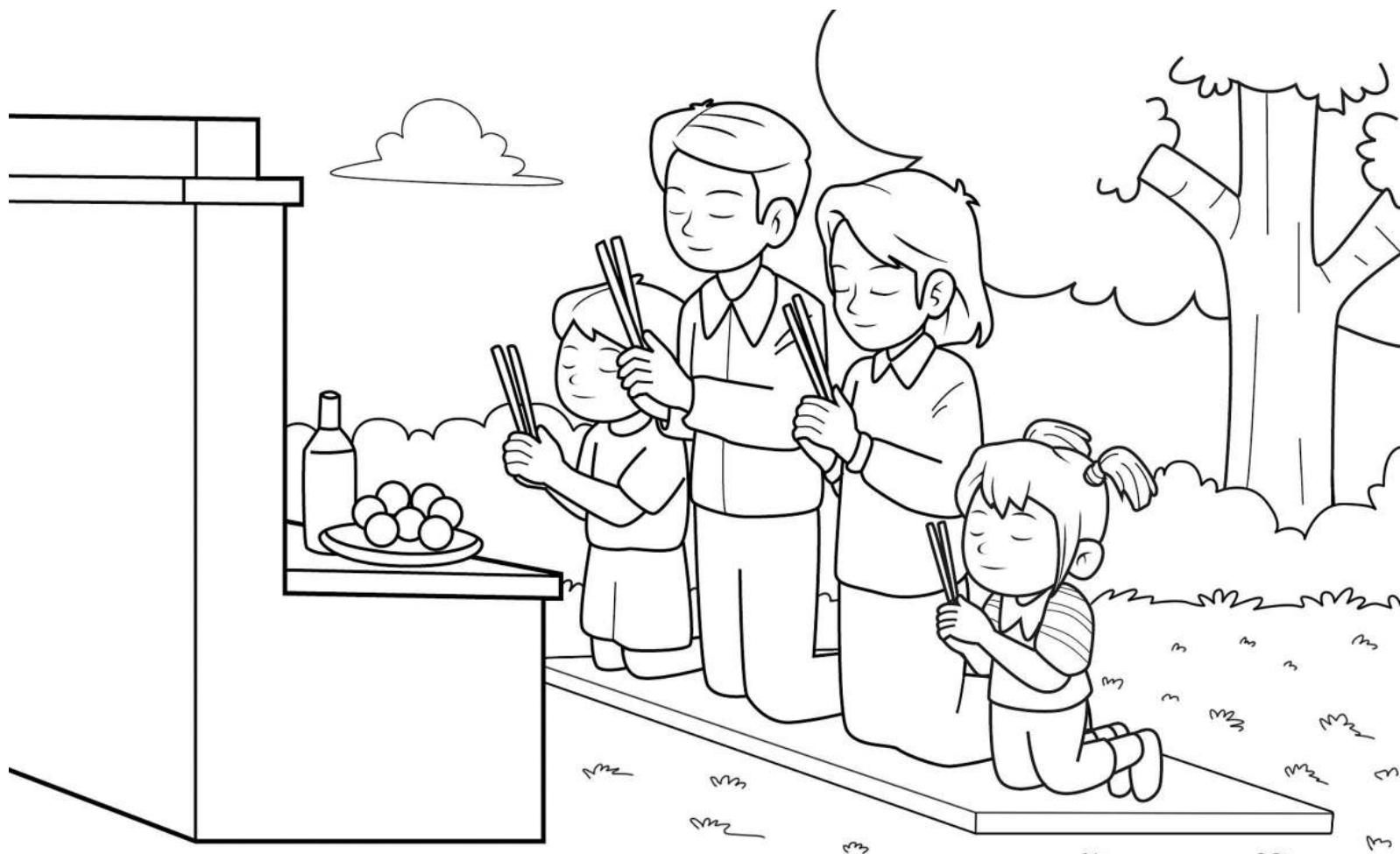

B. Bakatku Karunia Tian



Aku Ingin Tahu





Ayo Membaca

Setiap manusia diciptakan oleh *Tian* dengan keistimewaan.

Keistimewaan setiap manusia berbeda-beda.

Keistimewaan tersebut termasuk bakat yang dimiliki seseorang.

Bakat merupakan pemberian *Tian* yang sangat berharga.

Kita harus bangga atas karunia *Tian*.

Kita juga harus terus melatih bakat kita.

Berlatih akan membuat kita berhasil.



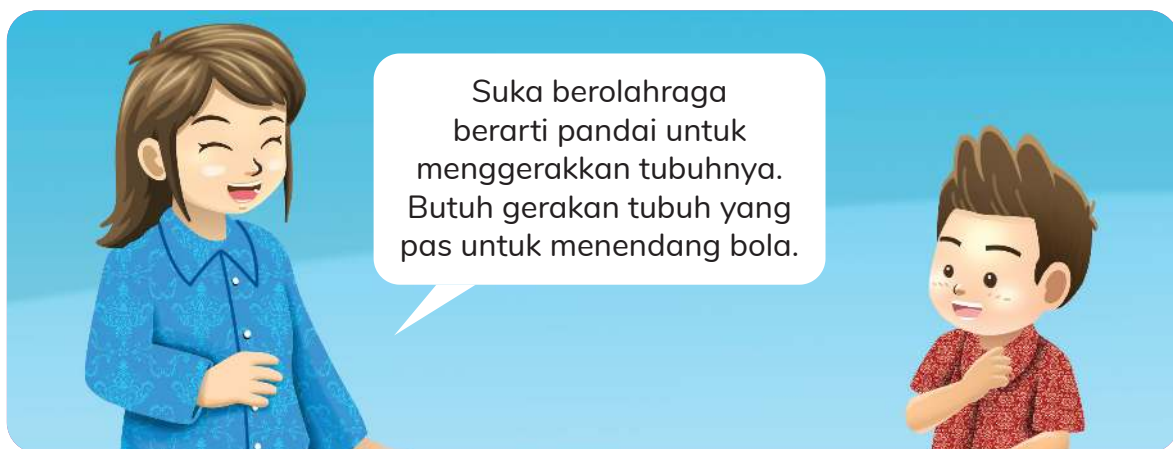
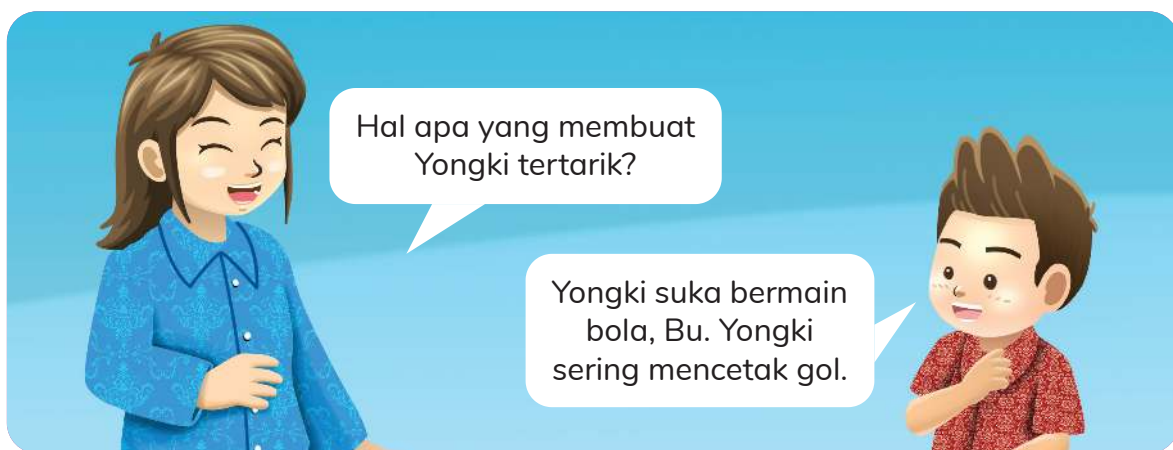
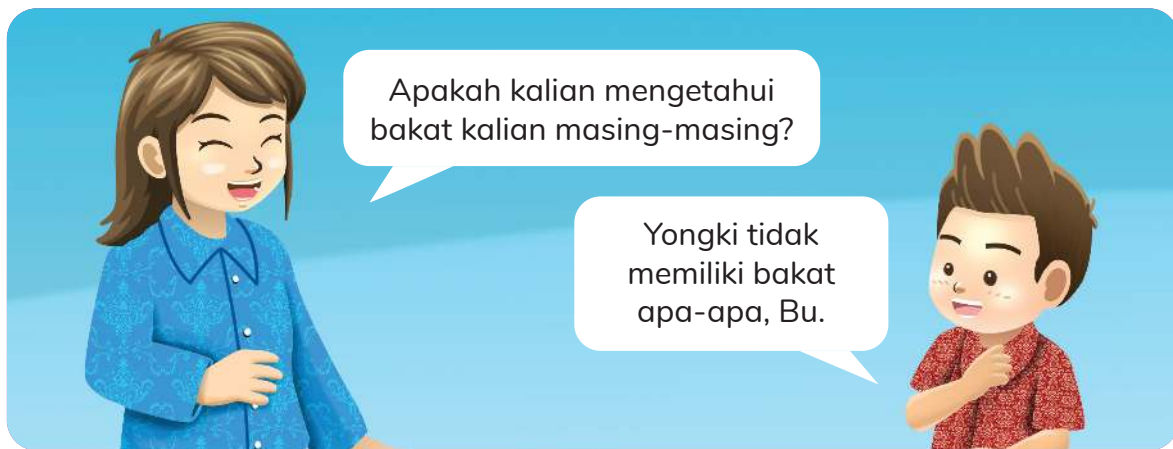

Setiap orang memiliki bakat yang dapat dikembangkan. Bakat diketahui dengan memperhatikan hal yang disukai. Bakat atau kepandaian dapat ditingkatkan. Caranya dengan tekun berlatih. Semua bakat atau kepandaian pasti berguna.

Melissa suka dan bisa...

Menulis cerita



Melissa memiliki
kepandaian bahasa

Menari



Melissa memiliki kepandaian
menggerakkan tubuh

Zhenhui suka dan bisa...

Berhitung



Zhenhui memiliki
kepandaian matematika

Menggambar



Zhenhui memiliki
kepandaian membuat
aneka gambar atau benda

Yongki suka dan bisa...

Bernyanyi



Yongki memiliki
kepandaian bermusik

Banyak berteman



Yongki memiliki
kepandaian bergaul

Rongxin suka dan bisa...

Merawat alam sekitar



Rongxin memiliki
kepandaian tentang alam

Memahami perasaannya

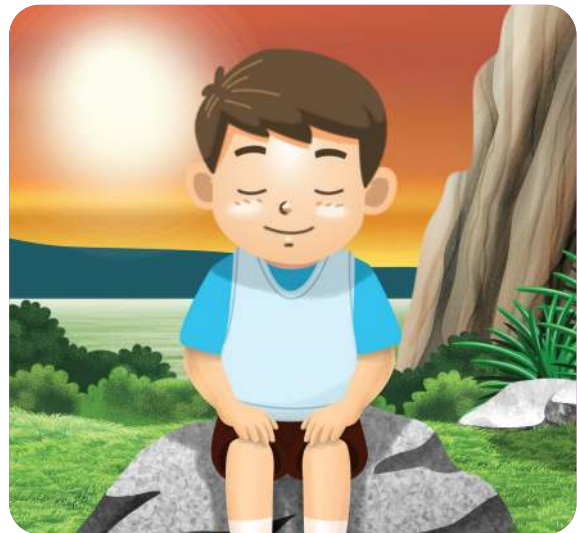

Rongxin memiliki kepeandai-
an memahami diri sendiri

- Hal apa yang membuat kalian tertarik?



Renungan Junzi



Ayo Memahami

Nabi Kongzi bersabda,
“Belajar dan selalu dilatih,
tidakkah itu menyenangkan?”

(Kitab Lunyu I:1)





Aku Bisa



Ayo Berlatih

Pilihlah kepandaian yang sesuai dengan kesukaan setiap orang.

Berilah tanda centang (✓).

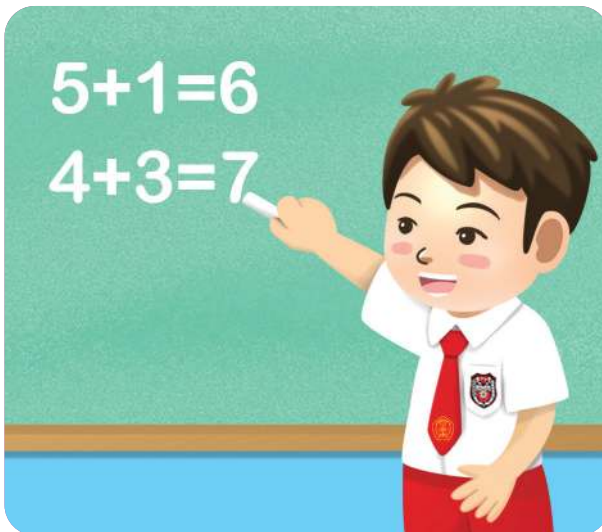

Bergaul



Matematika



Memahami Diri



Gerak Tubuh





Alam



Bahasa



Matematika



Gerak Tubuh



Gambar



Memahami Diri





Alam



Musik



Gambar



Bahasa



Bergaul



Musik





Ayo Cari Tahu

Buatlah tabel berikut ini pada selembar kertas.
Isilah sesuai dengan kesukaan kalian.
Dari tabel ini dapat terlihat bakat kalian.

Kesukaanku	
Hobi	
Buku Bacaan	
Pelajaran	1.
	2.
Tokoh Idola	
Lain-lain	



Kegiatan

Gelang Aku Hebat

Ayo membuat gelang kertas.

Alat dan bahan:



Kertas
berwarna



Gunting,
pensil,
penggaris



Lem



Spidol
warna-
warni



Stiker

Cara membuat:

1. Pilihlah kertas dengan warna yang kalian sukai.
2. Gambar persegi panjang ukuran 2x20cm.
3. Tulislah kepandaian yang kalian miliki.
4. Gunting kertas tersebut.
5. Hiaslah sesuai keinginan kalian.
6. Berilah lem pada ujung salah satu sisi kertas.
7. Gunakan gelang tersebut di tangan.

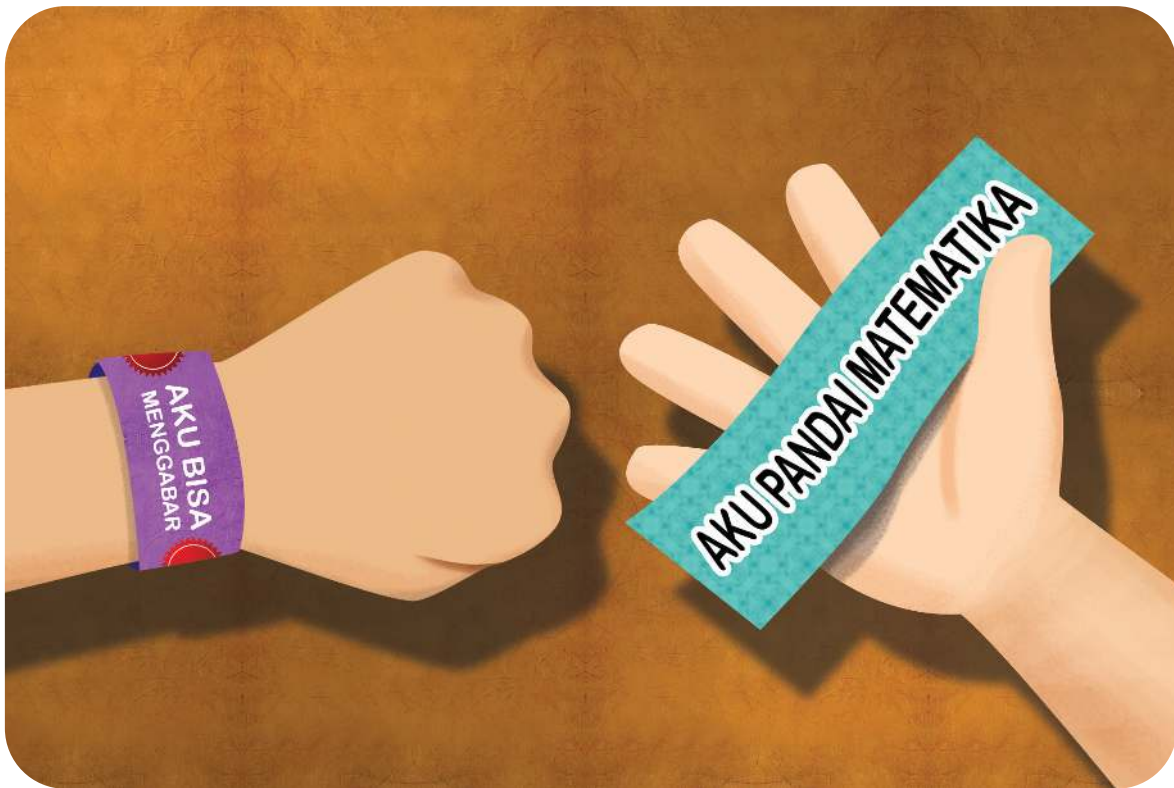

Keluarga Junzi

Mintalah bantuan orang tua untuk mengambil foto kalian saat kalian menampilkan bakat.



Kini Kutahu

Berbagai Macam Kepandaian



Pandai
matematika



Pandai
berbahasa



Pandai
bermusik



Pandai
menggerakkan tubuh



Pandai membuat aneka
gambar atau benda



Pandai
mengenai
alam



Pandai
memahami
diri sendiri



Pandai
bergaul



DoReMi

Jalan Yang Benar

Oleh: ER

Berjalan bersama
Menempuh jalan benar
Jadikan gurumu
Sifat-sifat yang baik
Yang baik kau tiru
Jauhkanlah yang buruk
Karena yang benar
Hindari tersesat
Jalanlah selalu
Di jalan yang benar

C. Guan Yu yang Setia Kawan



Aku Ingin Tahu





Ayo Membaca

Guan Yu hidup pada zaman dinasti Han.
Guan Yu, Liu Bei, dan Zhang Fei berdoa kepada Tian.
Mereka bersumpah menjadi saudara angkat.



Suatu hari Guan Yu mengawal istri Liu Bei.
Mereka akan menemui Liu Bei di negara lain.
Di perjalanan, mereka dikepung oleh tentara Cao Cao.
Cao Cao adalah Perdana Menteri Dinasti Han.

Cao Cao merupakan musuh Liu Bei.
Cao Cao dianggap merebut Dinasti Han.
Liu Bei sebagai keponakan kaisar berusaha merebut kembali.





Guan Yu dan istri Liu Bei ditangkap oleh Cao Cao.
Namun Cao Cao memperlakukan mereka dengan baik.
Guan Yu dibujuk untuk menjadi pengikutnya.
Guan Yu menolak karena setia kepada Liu Bei.

Cao Cao terus membujuk dengan memberi banyak hadiah.
Guan Yu menolak hadiah dari Cao Cao.
Cao Cao memberi Guan Yu jubah baru.
Guan Yu tetap menggunakan jubah lama pemberian Liu Bei.



Guan Yu hanya menerima seekor kuda merah.
Kuda tersebut dapat berlari dengan cepat.
Kuda tersebut digunakan untuk mengantar Guan Yu,
jika Guan Yu menemukan Liu Bei.





Akhirnya Guan Yu mengetahui tempat tinggal Liu Bei.
Guan Yu meninggalkan Cao Cao.

Beberapa waktu kemudian, Cao Cao mendapat serangan dari Yuan Shao.

Guan Yu kemudian membantu sebagai ungkapan terima kasih.

Setelah membantu cukup lama, Guan Yu kembali kepada Liu Bei.



Inilah yang disebut setia kawan.
Guan Yu setia dengan janjinya terhadap
saudara. Guan Yu adalah seorang *Junzi*.



- Apa keteladanan dari tokoh Guan Yu?



Renungan Junzi



Ayo Memahami

Setiap kata yang
diucapkan,
haruslah dapat dipercaya.
Menipu dan berdusta,
Sangat dilarang.
(Dizigui)

Ini gula dan uang
kembaliannya, Ma.





Aku Bisa



Ayo Berlatih

Ceritakanlah keteladanan Guan Yu kepada teman kalian secara berpasangan.

Apakah perilaku berikut menunjukkan sikap setia kawan?

Berilah tanda pada kolom yang sesuai!

Sikap	Ya (✓)	Tidak (×)
Membantu teman yang kesusahan		
Membicarakan keburukan teman		
Membeda-bedakan teman		
Menepati janji		
Menasihati bila teman berbuat salah		



Kegiatan

Tuliskan pengalaman kalian tentang menepati janji!

A large rectangular box with a pink border and rounded corners, containing ten horizontal lines for writing.



Keluarga Junzi

Lihatlah tokoh Guan Yu di kelenteng bersama orang tua kalian!



Kini Kutahu



Guan Yu





DoReMi

Berbahagialah Hidupmu

Oleh: L.J.T.

Berbahagialah hidupmu
Karena Tuhan sertamu slalu
Damailah di dalam kalbumu
Karna kau dibimbing Nabi

Janganlah takut
Akan rintangan
Singkirkan jauhkan
Segala gangguan
Carilah jalan
Terang dan nyata
Hidupmu akan
Bahagia selamanya



Ibadah

Sembahyang Duanyang

Hari *Duanyang* jatuh pada tanggal 5 bulan 5 Kongzili.

Hari *Duanyang* adalah hari suci bersujud kepada *Tian*.

Duan artinya lurus, terang, yang menjadi pokok atau sumber
Yang artinya yang bersifat positif.

Zongzi atau *rouzong* adalah sajian khas saat sembahyang *Duanyang*.

Sajian ini juga dikenal dengan sebutan kuecang atau bakcang.

Pada hari *Duanyang*, telur dapat lebih mudah berdiri di lantai.
Apakah kalian pernah mencobanya?



GLOSARIUM

B

bāchéngzhēnguī 八诚箴规 (baca: pa cheng cen kuei)
delapan pengakuan iman sebagai ikrar yang disampaikan setelah doa pembukaan dalam setiap acara kebaktian agama Khonghucu

bài 拜 (baca: pai)
sikap menghormat kepada orang yang sebaya

bak cang 肉粽 (pinyin: ròuzòng, baca: rou cung)
sajian khas pada saat sembahyang *Duanyang*, makanan dari bahan beras dan/atau ketan yang dibungkus dengan daun bambu, kebanyakan berbentuk empat sudut, dikenal juga dengan nama **zongzi**

bào tàijí bādé 抱太极八德 (baca: pao dai ci pa te)
sikap tangan menghormat, sikap delapan kebajikan yang mendekap lambang kehidupan

bào xīn bādé 抱心八德 (baca: pao sin pa de)
sikap tangan menghormat, sikap delapan kebajikan yang mendekap/menjaga hati

C

Cáo Cāo 曹操 (baca: jao jao)
tokoh pendiri Negara Wei dalam kisah 3 Negara, musuh Liu Bei karena dianggap menguasai dinasti Han

D

dào 道 (baca: tao)
jalan suci umat Khonghucu

Dàxué 大学 (baca: ta syie)

Kitab Ajaran Besar, salah satu kitab suci yang tergabung dalam kitab Sishu

dǐnglǐ 顶礼 (baca: ting li)

sikap menghormati kepada *Tian* dan Nabi

Dìzǐguī 弟子規 (baca: ti ce kui)

'Pedoman Bagi Anak dan Murid', sebuah standar pedoman untuk menjadi anak dan murid yang baik

Dōngzhì 冬至 (baca: tong ce)

sembahyang puncak musim dingin pada tanggal 21/22 Desember

Duānyáng 端阳 (baca: tuan yang)

sembahyang besar pada *Tian* pada *Wuyue chuwu* (tanggal 5 bulan 5) *Kongzili*, juga dikenal dengan nama *Duanwu Jie*

G

Guān Yù 关羽 (baca: kuan yi)

panglima yang setia dalam zaman 3 Negara pada Dinasti Han, saudara angkat Liu Bei dan Zhang Fei, dipuja sebagai *Shenming Guan Gong*

guì 跪 (baca: kui)

sikap menghormati dengan berlutut

gǒngshǒu 拱手 (baca: kong shou)

sikap menghormati kepada yang lebih muda

H

Hàn 汉 (baca : han)

nama dinasti kekaisaran Tiongkok/China yang kedua

hóngbāo 红包 (baca: hong pao)

amplop merah berisi uang

Huáng hé 黄河 (baca: huang he)

Sungai Kuning, sungai terpanjang ke-2 di Tiongkok

Huáng Xiāng 黄香 (baca: huang siang)

nama anak yang menghangatkan tempat tidur ayahnya di kota Jiangxia, provinsi Hubei zaman Dinasti Han

Huángyǐ Shàngdì 黄矣上帝 (baca: huang i shang ti)

Maha Besar Tuhan Khalik semesta alam Yang Maha Tinggi

Húběi 湖北 (baca: hu pei)

nama provinsi di Tiongkok di mana Huang Xiang tinggal

J

Jìng hé píng 敬和平 (baca: cing he bing)

sembahyang arwah umum tanggal 15 bulan 7 Kongzili

Jìng tiān gōng 敬天公 (baca: cing thien kong)

sembahyang besar kepada Tian tanggal 8 malam bulan 1 tahun baru Kongzili

jū gōng 鞠躬 (baca: jii kung)

sikap menghormat dengan membungkukkan badan

Jūn zǐ 君子 (baca: cüen ce)

manusia berbudi pekerti luhur yang dapat berpikir, bersikap, dan berlaku tepat sesuai dengan ajaran Nabi Kongzi

K

Kǒng Shū liáng Hé 孔叔梁纥 (baca: khung shu liang he)

ayah Nabi Kongzi

Kǒng zǐ 孔子 (baca: khung ce)

Nabi Kongzi, Nabi Khongcu

Kǒngzǐlì 孔子历 (baca: khung ce li)

penanggalan yang digunakan dalam persembahyangan agama Khonghucu

Kǒng Róng 孔融 (baca: gong rong)

keturunan Nabi ke-20 (hidup 152-208 M, zaman Dinasti Han Timur dan Zaman 3 Negara)

L

lǐ 礼 (baca: li)

kesusilaan

Lǐjì 礼记 (baca: li ci)

Kitab Perubahan/Kitab Kesusilaan, salah satu kitab suci yang tergabung dalam kitab *Wujing*

lǐtáng 礼堂 (baca: li dang)

aula/tempat melakukan upacara/kebaktian

Liú Bèi 刘备 (baca: liu pei)

tokoh dalam Kisah 3 Negara zaman dinasti Han, saudara angkat Guan Yu dan Zhang Fei

Lúnyǔ 论语 (baca: luen yǔ)

Kitab Sabda Suci, salah satu kitab suci yang tergabung dalam kitab *Sishu*

M

Mèngzǐ 孟子 (baca: meng ce)

nama rasul Bingcu, nama salah satu Kitab *Sishu*

Mùduó 木铎 (baca: mu tuo)

genta logam untuk memaklumkan berita, lambang agama Khonghucu, Nabi Kongzi sebagai Genta Rohani Tuhan (*Tian zhi Muduo*)

N

nǎinai 奶奶 (baca: nainai)

nenek

Ní shān 尼山 (baca: ni shan)

Bukit Ni, tempat ayah bunda Nabi Kongzi memohon Karunia Tian

P

péngyǒu 朋友 (baca: beng you)

teman

Q

Qílín 麒麟 (baca: chi lin)

hewan suci seperti anak lembu atau kijang, bertanduk tunggal

Qīngmíng 清明 (baca: ching ming)

Sembahyang Sadranan, hari suci untuk berziarah ke makam leluhur pada tanggal 4/5 April (atau 1 minggu sebelum dan sesudahnya)

Qiū 丘 (baca: jiou)

nama lain Nabi Kongzi

Qǔfù 曲阜 (baca: jii fu)

kota di Provinsi Shandong tempat kelahiran Nabi Kongzi

R

Raja Bun 文王 (pinyin: Wénwáng, baca: wen wang)

salah satu Raja Suci dalam agama Khonghucu

rén 仁 (baca: ren)

cinta kasih/kemanusiaan

ronde

makanan dari tepung ketan berbentuk bulat, **tāngyuán** 汤圆
(baca: dang yen)

Rújiào 儒教 (baca: ru ciao)

agama bagi kaum yang lembut hati dan terpelajar (agama Khonghucu)

S

Shāndōng 山东 (baca: san tong)

provinsi tempat kelahiran Nabi Kongzi

shànzāi 善哉 (baca: san cai)

‘terwujudlah yang terbaik itu!’; sebagai ujar yang digunakan untuk menyatakan persetujuan, pengakhir doa, dan/atau untuk membalas harapan atau restu dari seseorang

Shénmíng 神明 (baca: shen ming)

para suci, roh yang gemilang

Sīmǎ Guāng 司马光 (baca: sema kuang)

anak cerdas yang kemudian menjadi sejarawan pada Dinasti Song

Sìshū 四书 (baca: se shu)

Kitab Yang Empat, kitab suci agama Khonghucu

T

Tài 泰 (baca: dai shan)

Gunung Tai (*Tai shan* 泰山), puncak tertinggi di Provinsi Shandong

Tiān 天 (baca: thien)

sebutan Tuhan dalam agama Khonghucu

Tiān zhī Mùduó 天之木铎 (baca: thien ce mu tuo)
genta rohani Tuhan, sebutan untuk Nabi Kongzi

W

wéi dé dòng Tiān 惟德动天 (baca: wei te tong thien)
salam keimanan yang berarti hanya kebajikan Tuhan berkenan

wéi Tiān yǒu dé 惟天佑德 (baca: wei dien you de)
senantiasa Tian melindungi kebajikan

Wǔjīng 五经 (baca: u cing)
Kitab Yang Lima, kitab yang mendasari

X

xián yǒu yī dé 咸有一德 (baca: sien you i te)
jawaban salam keimanan (arti: sungguh miliki yang satu, kebajikan)

xiāng 香 (baca: siang)
dupa

xiānglú 香炉 (baca: siang lu)
tempat menancapkan dupa

Xiàojīng 孝经 (baca: siao cing)
Kitab Bakti yang ditulis oleh Zengzi

xiè Tiān zhī ēn 谢天之恩 (baca: sie thien ce en)
ucapan puji syukur kepada Tian

xìng 性 (baca: sing)
watak sejati, alami; sifat-sifat bajik yang dikaruniakan Tuhan YME sejak lahir kepada manusia, meliputi cinta kasih (kemanusiaan), kebenaran, kesusilaan, dan kebijaksanaan

Y

Yàshèng 亚圣 (baca: ya sheng)

gelar Mengzi yang berarti wakil nabi, orang suci kedua

yéyé 爷爷 (baca: ye ye)

kakek

yī 揖 (baca: i)

sikap menghormat kepada yang lebih tua, bai yang dinaikkan hingga posisi tangan berada di antara 2 mata

yì 义 (baca: i)

kebenaran dan keadilan

Yán Zhēngzài 颜徵在 (baca: yen ceng cai)

ibu Nabi Kongzi

Yuán Shào 袁绍 (baca : yuen sao)

musuh Cao Cao di dalam perang di akhir dinasti Han, dikalahkan oleh Guan Yu sebagai bentuk balas jasa kepada Cao Cao

Yuánxiāo 元宵 (baca: yuen siao)

sembahyang penutupan tahun baru tanggal 15 bulan 1 Kongzili, Cap Go Meh (Hokkien)

Z

Zaman 3 Negara 三國時代 (pinyin: Sānguó Shídài, baca: san kuo she tai)

periode waktu (220–280 SM) yang terkenal sebagai latar dari **Kisah Tiga Negara** tentang perjuangan 3 saudara angkat Liu Bei, Guan Yu, dan Zhang Fei dalam melawan Cao Cao di akhir Dinasti Han

Zhāng Fēi 张飞 (baca: cang fei)

tokoh dalam Kisah 3 Negara, saudara angkat Guan Yu dan Liu Bei

zhī 智 (baca: ce)

kebijaksanaan

Zhōngguó 中国 (baca: cung kuo)

Negara China/Tiongkok

Zhòng Ní 仲尼 (baca: cung ni)

nama kecil Nabi Kongzi yang berarti putra kedua dari bukit Ni, Tiong Ni (Hokkien)

Zhōngqiū 中秋 (baca: cong jiou)

sembahyang pertengahan musim gugur pada malam bulan purnama tanggal 15 bulan 8 Kongzili

Zhōngqiū yuèbǐng 中秋月饼 (baca: cung jiou yue ping)

sajian kue bulan pada sembahyang Zhongqiu, mooncake

Zhōngyāng 中陽 (baca: cung yang)

Sembahyang Leluhur pada tanggal 15 bulan 7 Kongzili

Zhōngyōng 中庸 (baca: cung yung)

kitab Tengah Sempurna, salah satu kitab suci yang tergabung dalam kitab Sishu

Zi Sī 子思 (baca: ce se)

cucu Nabi Kongzi, guru dari Mengzi

zòngzi 粽子 (baca: cong ce)

lihat **bakcang**

DAFTAR PUSTAKA

- He Xuanluan. 1998. Kongzi de gushi. Taizhong Shi, Taiwan: Qinglian Chubanshe.
- MATAKIN (penerjemah). 2012. Kitab Sishu: Kitab Suci Agama Khonghucu (terjemahan). Sala: MATAKIN.
- Matakin. 2008. Kitab Suci Hau King (Kitab Bakti). Sala: MATAKIN.
- Tim Penulis. 1984. Seri Genta Suci Konfusian: Riwayat Hidup Nabi Khongcu. Sala: MATAKIN.
- Tim Penulis. 1984. Seri Genta Suci Konfusian: Tata Agama dan Tata Laksana Upacara Agama Khonghucu. Sala: MATAKIN.
- Tim Penulis. 1989. Seri Genta Suci Konfusian: Kumpulan Cerita Anak Berbakti Pelengkap Kitab Bhakti. Sala: MATAKIN.
- Tim Penulis. 2006. Seri Genta Suci Konfusian: Sislsilah dan Riwayat Singkat Nabi Kongzi. Sala: MATAKIN.
- Tjhie Tjay Ing, Xs. 1999, Panduan Pengajaran Dasar Agama Khonghucu. Sala: MATAKIN.
- Yunita Gunawan, Lany Guito. 2010. Aku Seorang Junzi. Jakarta: Pusat Perbukuan Kementerian Pendidikan Nasional.

Profil Penulis

Nama Lengkap : Dewi Setiawan, S.E
E-mail : Setiawandewi1994@gmail.com
Instansi : Perguruan Tinggi Setia Bhakti, Tangerang
Bidang Keahlian : Pendidikan Agama Khonghucu



Riwayat Pekerjaan/Profesi dalam 10 Tahun Terakhir:

1. 2012-2014
Staff Administrasi PT. Jovin Aneka Packindo, Tangerang Selatan;
2. 2017-sekarang
Pendidik Agama Khonghucu dan Budi Pekerti SD Setia Bhakti Tangerang.

Riwayat Pendidikan Tinggi dan Tahun Belajar:

1. S1 Fakultas Ekonomi Management Universitas Pamulang, Tangerang Selatan

Judul Buku dan Tahun Terbit (10 Tahun Terakhir):

Tidak ada

Judul Penelitian dan Tahun Terbit (10 Tahun Terakhir):

Tidak ada

Profil Penulis

Nama Lengkap : Hanna Hadipranoto, M.Psi., Psikolog
E-mail : hanna.hadipranoto@gmail.com
Instansi : Majelis Agama Khonghucu Indonesia Kota Tegal
Bidang Keahlian : Psikologi



Riwayat Pekerjaan/Profesi dalam 10 Tahun Terakhir:

1. 2013-2015
Tutor Anak Berkebutuhan Khusus, Mimi Institute, Jakarta;
2. 2015-2017
Pengasuh Sekolah Minggu MAKIN Kota Tegal;
3. 2019-sekarang
Kepala divisi pendidikan dan pelatihan Pemuda Agama Khonghucu Indonesia (PAKIN) Nasional;
4. 2021-sekarang
Anggota Tim Sobat Junzi bagian Pelayanan Kesehatan Mental.

Riwayat Pendidikan Tinggi dan Tahun Belajar:

1. 2018-2020
S2 Program Studi Magister Psikologi Profesi Jurusan Psikologi Klinis
Universitas Tarumanagara, Jakarta
2. 2010-2015
S1 Fakultas Psikologi Universitas Tarumanagara, Jakarta

Judul Buku dan Tahun Terbit (10 Tahun Terakhir):

1. Buku Aktivitas Sekolah Minggu Khonghucu (BASMK) kelompok A (4-7tahun),
tahun 2017.

Judul Penelitian dan Tahun Terbit (10 Tahun Terakhir):

1. Gambaran Kualitas Hidup Lansia yang Tinggal di Panti Sosial Tresna Wreda
X, tahun 2020.

Profil Penelaah

Nama Lengkap : Oei Kiem Hong
E-mail : meongsinta@gmailcom
Instansi : Little Sun School
Bidang Keahlian : Bahasa Tionghoa



Riwayat Pekerjaan/Profesi dalam 10 Tahun Terakhir:

1. 2016-sekarang
Guru SD dan Asisten koordinator bidang musik di SD Little Sun School
2. 2016-sekarang
Guru Bahasa Tionghoa di Yang Guang Course
3. Yang Guang Course
Koordinator Kursus di Yang Guang Course
4. 2019-sekarang
Wakil Kepala Kursus, Yang Guang Course

Riwayat Pendidikan Tinggi dan Tahun Belajar:

1. Formal: S1, Huaqiao University tahun 2012- 2016
2. NonFormal/Kursus/Penataran:
Kursus Bahasa Tionghoa di CHHS selama ± 9tahun

Judul Buku dan Tahun Terbit (10 Tahun Terakhir):

Tidak ada

Judul Penelitian dan Tahun Terbit (10 Tahun Terakhir):

Tidak ada

Profil Penelaah

Nama Lengkap : Suparno, ST, MH
E-mail : suparnokemenag@gmailcom
Instansi : Kementerian Agama RI
Bidang Keahlian : Pengadaan Barang/jasa Pemerintah (Sertifikat L4)



Riwayat Pekerjaan/Profesi dalam 10 Tahun Terakhir:

1. Kepala Subbagian Pengadaan pada Biro Umum Sekretariat Jenderal, Tahun 2012 sd 2017,
2. Kepala bagian Perlengkapan, Pemeliharaan BMN dan Layanan Kesehatan pada Biro Umum Sekretariat Jenderal, Tahun 2017 sd 2018
3. Kepala Bagian Kebijakan dan Evaluasi Program pada Biro Perencanaan sekretariat Jenderal, Tahun 2018 sd 2019
4. Kepala bagian Perlengkapan, Pemeliharaan BMN dan Layanan Kesehatan pada Biro Umum Sekretariat Jenderal, Tahun 2019 sd 2020
5. Kepala Bidang Pendidikan Khonghucu pada Pusat Bimbingan dan Pendidikan Khonghucu Sekretariat Jenderal, Tahun 2020 sd sekarang

Riwayat Pendidikan Tinggi dan Tahun Belajar:

1. Sarjana Teknik UNDIP Semarang Lulus Tahun 2000
2. Magister Hukum Universitas Jayabaya Jakarta Lulus Tahun 2018

Judul Buku dan Tahun Terbit (10 Tahun Terakhir):

1. Pedoman Teknis Pelaksanaan Evaluasi Kinerja Perencanaan dan Anggaran Kementerian Agama RI Tahun 2018
2. Panduan Elektronik Monitoring Pelaksanaan Anggaran (E – M P A) Kementerian Agama RI Tahun 2018
3. Laporan Evaluasi Program dan Anggaran Kementerian Agama RI Tahun 2018
4. Buku Anugerah Pusat Bimbingan dan Pendidikan Khonghucu Tahun 2020
5. Buku Kaleidoskop Layanan Pendidikan Agama dan Keagamaan Khonghucu Tahun Anggaran 2020
6. Pedoman Tenaga Pendidikan Keagamaan Khonghucu Tahun Anggaran 2020

Judul Penelitian dan Tahun Terbit (10 Tahun Terakhir):

Tidak ada

Profil Penelaah

Nama Lengkap : M. Hamka
E-mail : gushamka@gmailcom
Instansi : Puskurbuk Balitbangbuk Kemendikbud
Bidang Keahlian : Bahasa, Bahan Ajar, Kurikulum dan Pembelajaran



Riwayat Pekerjaan/Profesi dalam 10 Tahun Terakhir:

1. Pengembang Kurikulum
2. Pengembang Teknologi Pembelajaran

Riwayat Pendidikan Tinggi dan Tahun Belajar:

1. 1987: Fakultas Sastra Universitas Indonesia
2. 1996: The University of Leeds
3. 2007: Universitas Negeri Jakarta

Judul Buku dan Tahun Terbit (10 Tahun Terakhir):

Tidak ada

Judul Penelitian dan Tahun Terbit (10 Tahun Terakhir):

1. Perjenjangan Buku Nonteks tahun 2018
2. Penelitian Literasi Integral Lintas Mata Pelajaran tahun 2019

Informasi Lain dari Penulis/Penelaah/Illustrator/Editor (tidak wajib):

1. Pendamping Penulisan Buku Teks Mata Pelajaran Bahasa Indonesia Kurikulum 2013 revisi
2. Editor Bahasa Mapel Pendidikan Agama Khonghucu Kurikulum 2013
3. Pengembang Buku Teks Pendidikan Khusus Kurikulum 2013

Profil Penyuting

Nama Lengkap : Deder Suprichatin, S.Pd.
E-mail : dedersuprichatin134@gmail.com
Instansi : SD Bright Kiddie 3, Surabaya
Bidang Keahlian : Pendidikan Bahasa dan Sastra Indonesia



Riwayat Pekerjaan/Profesi dalam 10 Tahun Terakhir:

1. 2016-2020
Guru Kelas di SD Bright Kiddie, Surabaya;
2. 2020-sekarang
Guru Kelas di SD Bright Kiddie 3, Surabaya.

Riwayat Pendidikan Tinggi dan Tahun Belajar:

1. 2011-2015:
S1 Universitas PGRI Adi Buana Surabaya

Judul Buku dan Tahun Terbit (10 Tahun Terakhir):

Tidak ada

Judul Penelitian dan Tahun Terbit (10 Tahun Terakhir):

Tidak ada

Profil Ilustrator

Nama Lengkap : Erlangga Bagus Sulistyو
E-mail : erlanggasulistyo48@gmail.com
Instansi : Perorangan
Bidang Keahlian : Ilustrasi



Riwayat Pekerjaan/Profesi dalam 10 Tahun Terakhir:

1. 2007
PT. SOLINDO Advertising
2. 2007
Majalah Orbit
3. 2008
Majalah Pelajar
4. 2019
Freelance Ilustrator acara Mr Hand di stasiun TV RTV
5. 2009-sekarang
Penerbit Buku Anak CIKAL AKSARA (Imprint PT. AGROMEDIA)
6. Freelance cover desain, layout dan Ilustrasi di beberapa Penerbit.

Riwayat Pendidikan Tinggi dan Tahun Belajar:

1. 2003-2008
Interstudi jurusan Desain Komunikasi Visual 2008

Judul Buku dan Tahun Terbit (10 Tahun Terakhir):

1. Panduan dan Coloring Book for Adult Beautiful Nature, Tahun 2016.
2. Panduan Lengkap Menggambar dan Mewarnai dengan Krayon (20 Contoh Gambar) untuk TK & SD, Tahun 2017.
3. Lengkap Mewarnai dengan Krayon (25 Contoh Gambar) untuk TK & SD, Tahun 2018.

Judul Penelitian dan Tahun Terbit (10 Tahun Terakhir):

Tidak ada

Profil Penata Letak (Desainer)

Nama Lengkap : Fuji Yaohana
E-mail : fujibuku@gmailcom
Instansi : SD Bright Kiddie Surabaya
Bidang Keahlian : Desain grafis



Riwayat Pekerjaan/Profesi dalam 10 Tahun Terakhir:

1. 2017-sekarang
Desainer grafis di Sekolah Bright Kiddie

Riwayat Pendidikan Tinggi dan Tahun Belajar:

1. 2014-2017
Nanyang Academy of Fine Arts Singapore

Judul Buku dan Tahun Terbit (10 Tahun Terakhir):

Tidak ada

Judul Penelitian dan Tahun Terbit (10 Tahun Terakhir):

Tidak ada

Informasi Lain dari Penulis/Penelaah/Illustrator/Editor (tidak wajib):

1. Buku Aktivitas Remaja Khonghucu (BARK) seri I, II, III, IV, V (booklet)
diterbitkan oleh MAKIN (Majelis Agama Khonghucu Indonesia) Boen Bio
Surabaya tahun 2017-2018